

А.В. Курбатов

ОБУВНАЯ МОДА В СРЕДНЕВЕКОВОЙ РУСИ

Введение. В существующих обобщающих работах специалисты раскрывали тему истории древнерусской одежды и обуви на широком хронологическом пространстве – от раннего (VI–VII вв. н.э.) до позднего Средневековья и Нового времени [1; 2]. Сегодня эта тема получает более углублённое понимание отдельных элементов костюма с привлечением новых источников, прежде всего археологических. В последние годы значительно вырос объём археологических находок кожаных изделий, главным образом обуви, введённых в научный оборот.

Рассмотрение обувной «моды» прежде всего требует решения вопроса о времени бытования отдельных изделий и о хронологических рамках коллекций археологических находок. Все изученные на сегодня коллекции кожаных предметов имеют широкие хронологические рамки, поддерживая мнение о неизменности бытования и самих изделий, и технических приёмов в ремесле на протяжении веков. Подобный взгляд на древнерусское кожевенное ремесло отражает классическая работа по данной теме С.А. Изюмовой. В ней кожевенное ремесло Новгорода, на материалах Неревского раскопа, несмотря на детализацию по столетиям, всё равно даётся в виде общего описания изделий, бытовавших в X–XIV вв. и позднее. Слабо менялись на протяжении пяти столетий формы низкой и высокой обуви. Появление новых вариантов сапог или процентное уменьшение туфель и поршней выглядят как изменения количественные, а не качественные [3, с. 210–216].

Работы последнего времени показывают достаточно динамичную смену форм и стилей обуви в Западной Европе. Это же подтверждается и при углублённом подходе к рассмотрению археологических материалов в древнерусских городах. Такой взгляд объясняет изменения средневековой обуви в разных регионах Европы по полустолетиям или даже по четвертям веков. Поэтому правомерно ставить вопрос о своеобразной средневековой обувной «моды» в древнерусских городах [4, с. 102–115].

Археологические материалы. В археологических материалах многих древнерусских городов лесной зоны самой многочисленной группой кожаных изделий предстаёт обувь. Обычно она встречается в виде разрозненных деталей и обрезков. Полные наборы деталей обуви находят редко, что затрудняет определение конструкций, моделей и фасонов. Опыт работы с археологическим кожевенным материалом показывает, что полная реконструкция моделей обуви возможна только при наличии всех деталей каждой модели.

Представленные модели обуви реконструированы на основе изложенных принципов и делятся на группы по особенностям эксплуатации. Они охватывают широкие хронологические рамки – от VIII/IX до XVII/XVIII вв. Археологические материалы из средневековых городов России позволяют выделить несколько видов обуви, различных по конструкции и декору, способам крепления на ноге, степени защиты стопы и голени от внешней среды. Эти виды обуви изменяются на протяжении всего Средневековья, сохраняя своё типологическое деление. Их развитие раскрывает постепенное разделение обуви по назначению, а также стандартизацию моделей и фасонов в рамках каждого исторического периода. Всё многообразие моделей включает обувь повседневную, специальную, погребальную и региональную. В развитии конструкций обуви выделены длительные стилевые направления и более короткие «сезоны» собственно моды. К **повседневной общепотребительной обуви** отнесены те формы, которые бытовали на широкой территории Руси длительное время, – это кожаные поршни, «комнатные» или «рабочие» туфли, мягкие туфли, сапоги и башмаки.

Поршни. Это форма низкой обуви самой простой конструкции, сохранялась в средневековом профессиональном ремесле только на Руси. Как форма «примитивной» обуви, сшитой из одного куска кожи, поршневидные модели бытовали повсеместно и, возможно, имели региональные названия. Для ознакомления с вариантами конструкций и распространением их в русских средневековых городах можно обратиться к специальным работам (см. [5, с. 48–50]).

В городских слоях древнерусского времени встречены так называемые простые и ажурные поршни. От них конструктивно отличаются поршни позднего Средневековья (XVI–XVII вв.) и т.н. составные поршни – особая форма региональной обуви.

Поршни простые (рис. 1: 1) встречены практически во всех русских городах, где сохранился средневековый культурный слой с органикой: в Новгороде и на Рюриковом Городище, в Пскове, Твери, Торжке, Торопце, Смоленске, Полоцке, Белоозере, Минске, Берестье, Витебске, Заславле, Москве, Орешке, Гродно,



Рис. 1. Тверь. Раскоп ТК(Тверской кремль)-11. Поршни простые (1-3, 6-7) и ажурные (4-5)

Старой Руссе. Общую оценку этого вида обуви дают возможность сделать отдельные представительные коллекции. В Берестье в слоях XII–XIV вв. найдены 43 поршня, из них 35 простых. Носок и пятка поршней стягивались ремешками, образуя мелкие регулярные складки, края которых подрезаны. По оценке П.Ф. Лысенко [6, с. 288], сшитые поршни имели длину 18–32 см, а размеры заготовки превышали длину ступни на 2–5 см и ширину на 5–10 см.

В Тверском кремле простые поршни найдены в горизонтах последней четверти XIII – 80-х годов XIV в. Отмечена неравномерность их распределения на площади раскопа. Концентрация поршней связана с усадьбами 10-х – первой половины 60-х годов XIV века. Большую часть их шили профессиональные кожевники, но есть и непрофессиональные изделия. При пошиве использовали и новую, и бывшую в употреблении кожу – обрезки голенищ сапог и другие изделия. По целым раскройкам определены размеры стопы пользователей, в основном – это подростки и женщины с длиной стопы не более 24,5 см. Только один предмет мог носить человек со стопой 26 см или более.

Непрофессиональный («домашний») пошив поршней отражён в упрощении раскроя, признаками которого служат: неправильной формы раскройка из обрезка изделия с сохранившимися швами и редкие неправильной формы вырезы под оборы; носок, сшитый кожаными ремнём с неровными вырезами для оборо. В отдельных случаях, несмотря на небрежность кроя и сшивания краёв, видно, что изготовители имели достаточный опыт работы с кожаным материалом. Можно предположить, что небрежность мастеров отражает их понимание поршня как предмета только функционального, утилитарного. Безразличие к эстетике производимых изделий, возможно, соответствует манере сельского мастера-обувщика, переселившегося в город.

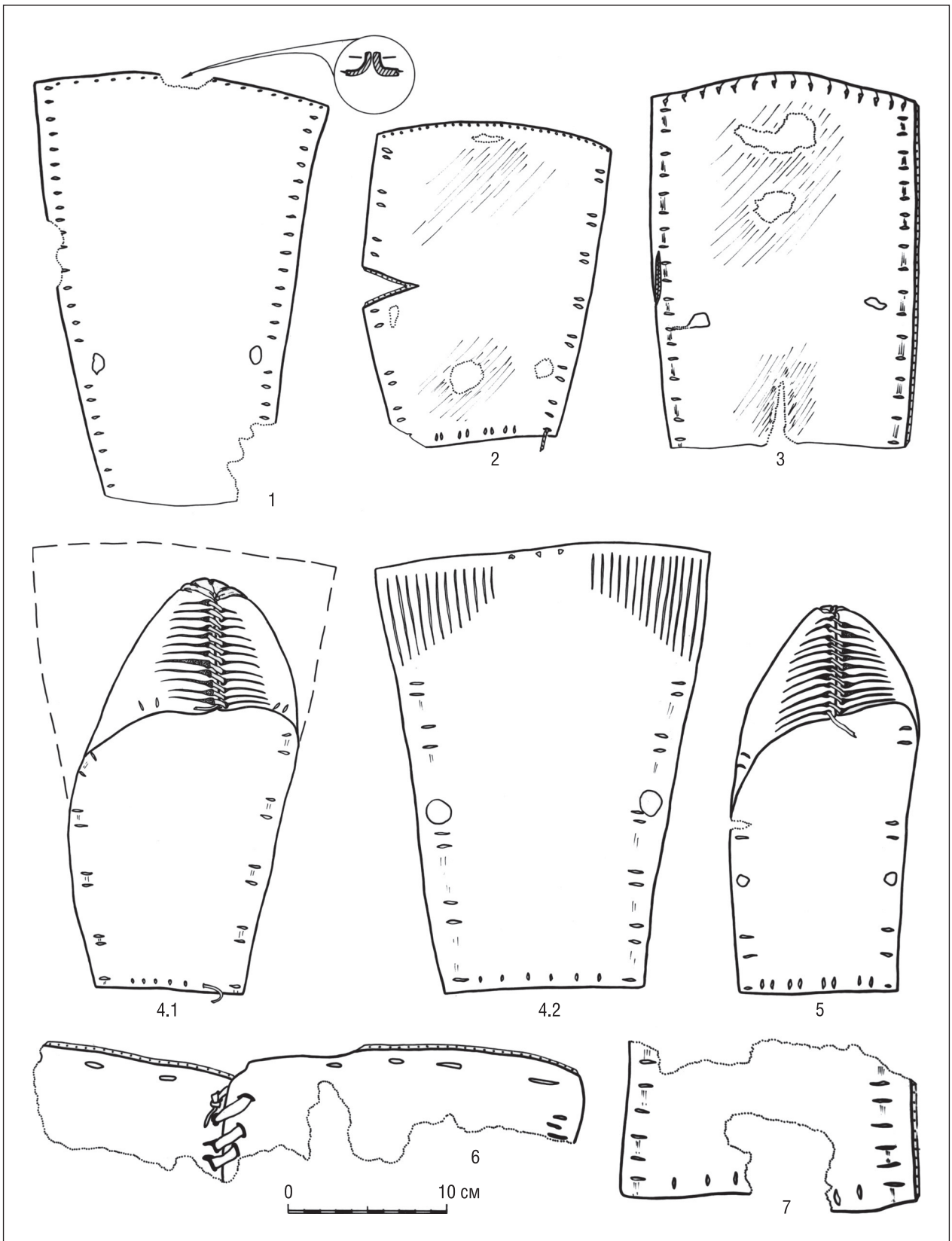
Поршни ажурные сохраняют общий принцип конструирования данного вида обуви, но отличаются оформлением носка (рис. 1: 4, 5). Под прямым углом к переднему краю раскройки и отступая от него на 1 см, делали 6–8 прорезов длиной 3–5 см, расположенных вдоль боковых срезов заготовки на расстоянии 0,5–1,0 см друг от друга. При стягивании носка кожаный ремешок спирально проходил через каждый прорез. Далее ремешок протягивался сквозь боковые вертикальные короткие прорезы к пятке. Пятка оформлялась двояко: или была стянута кожаным ремешком, как в простых поршнях, или в пятке делался прямоугольный вырез, а боковые края сшивались между собой кожаным ремешком и затем пришивались к подошвенной части поршня.

Ажурные поршни также известны во многих древнерусских землях, в частности в Новгороде, Смоленске, Пскове, Гродно, Давид-городке, Минске, Полоцке, Торопце, Твери, Берестье. Размеры тверских изделий показывают, что их носили взрослые женщины с длиной стопы 22,5–25 см.

Расхождения в датировке комплексов и слоёв (от XI до XIV вв.), содержащих ажурные поршни, не затмевают их видимого доминирования в узко датированных комплексах XIII – первой половины XIV в. Относительная малочисленность таких поршней в сравнении с простыми поршнями и другими видами обуви предполагает кратковременную традицию их пошива – своего рода «моду».

Поршни позднего Средневековья. В русских городах в XV–XVI вв. поршни были едва ли не единственным видом обуви, кроме сапог. В комплексе первой половины XVI в. из Ивангородской крепости есть 15 целых и 37 фрагментов поршней. Они делятся на две группы по манере сшивания носка и пятки, а также по наличию/отсутствию декора [7, с. 25 и сл.]. Изделия первой группы имели в носке частые прорезы по длинным сторонам – длиной 2,5–3 см, частота – 0,5–0,6 см. В каждой надрезанной полосе, в свою очередь, был сделан прорез, в который продевалась оборка (рис. 2: 2, 3). При стягивании оборо эти полуотрезанные полосы разворачивались на 90°, образуя декоративный кант на подъёме стопы. Шов по носку стягивался кожаным ремешком с образованием плетёнки – *плетёшка*. Раскройки поршней второй группы в носке не имели частых надрезов для декоративного канта и язычка, края носка сшивались обмёточным швом. Изделия этой группы отличает простота и некоторая небрежность раскроя и сборки. Кожа этих поршней иногда была плохо выделана и жирована.

Самая крупная коллекция поршней первой половины XVII века найдена в Мангазее. При раскопках 1968–1973 гг. и 2001–2007 гг. встречен 221 поршень. Практически все изделия скроены из одного куска кожи, носок и пятка стянуты или сшиты растительной нитью, а кожаная оборка стягивала верх обуви на стопе. Большинство изделий имеют следы пришивания подмётки, возможно уже к новопошитой обуви. По конструкции и декору выделены 3 группы изделий. Первая группа включает предметы с трапециевидной раскройкой, где носок преимущественно сшивался тачным швом. Ряд моделей имеют фигурный обрез переднего края с центральным язычком и изгибом к краям. У поршней этой группы есть декор по носку, аналогичный изделиям первой группы из Ивангорода (рис. 3: 1–4). Ко второй группе отнесены немногие поршни со стянутыми или сшитыми носком и пяткой. Их отличает большая простота в изготовлении. Малое число таких изделий позволяет считать их вариантом поршней 1-й группы, изготовленных «по случаю» самими пользователями. Третья группа включает нескольких десятков изделий и отдельных деталей особого, северного, облика и манеры раскроя. Основная деталь имеет подтрапециевидную форму, сильно расширенную в носке, с овальным или «шлемовидным» обрезом переднего края, с центральным язычком (рис. 3: 5, 6; 4). Дополнительная треугольная деталь шивалась на подъёме, закрывая пальцы и стопу. Её иногда украшали оттиски линий, образующих треугольники, расходящиеся от центра лучи, «дорожки» и «ёлочку». Эти поршни являются самобытной формой обуви аборигенов севера Западной Сибири, сохранившейся до XX в. [8, с. 214–215].



Рис. 2. Крепость Ивангород. Обувь конца XV – первой половины XVI века:

1 а, б – реконструкция сапога, вид спереди и сзади; 2–3 – раскройки поршней; 4 – схема сборки сапога: а – головка, б – двухчастный поднаряд, с – подошва, д – голенище, е – 4 подпяточные подкладки, ф – железные гвозди, г – карман задника, h – берестяной вкладыш, i – 3 прокладки в карман задника, k – задник; 5 – опорок сапога

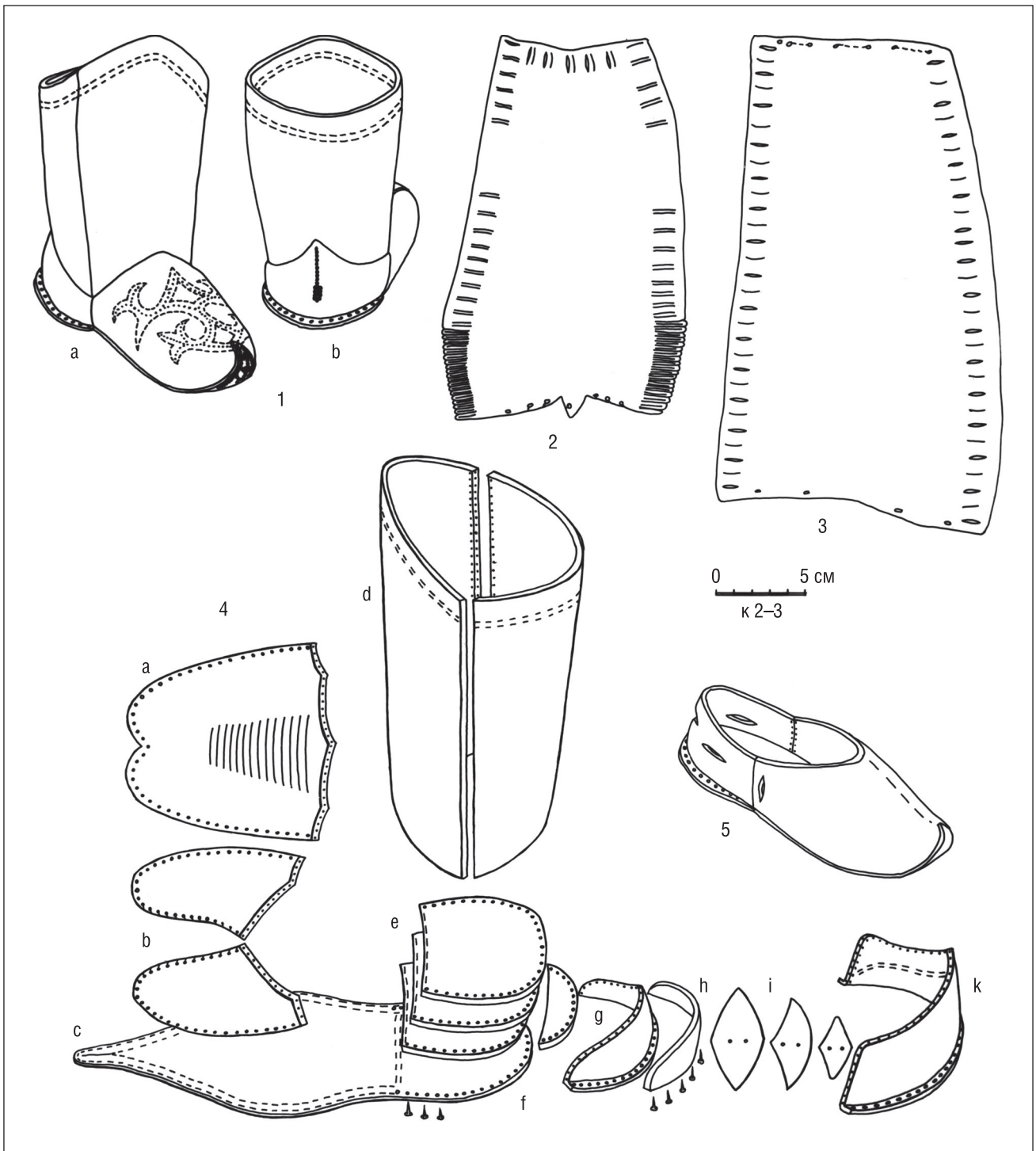

Рис. 3. Мангазея. Раскопки 1968–1973 гг. Поршни первой (1–4) и третьей (5–6) групп.
Раскройки и особенности сборки

«Рабочие» или «домашние туфли». Название этого вида обуви условно, оно отражает простоту конструкции и отсутствие декора, предполагая повседневное ношение при различных работах. Определённо о группе специальной рабочей обуви можно говорить только с конца XV–XVI в. Как особый вид «рабочие туфли» впервые выделены в Тверском кремле. Позднее они были определены в материалах Торопца, Полоцка, Берестья, Старой Руссы, Новгорода и Пскова [5, с. 47–48]. Конструкция «рабочих туфель» неизвестна в других странах Европы.

Ранний вариант этой обуви встречен на Рюриковом Городище в комплексе конца XI – первой половины XII в. Здесь полностью сохранилась туфля в «эксплуатационном состоянии». Это цельнокроеная низкая мягкая обувь, у которой основной шов лежал на продольной оси «подошвенной зоны» (рис. 5: 1). Она скроена из тонкой кожи мелкого рогатого скота (МРС) и дополнена 6 внутренними деталями. Верхний край ос-

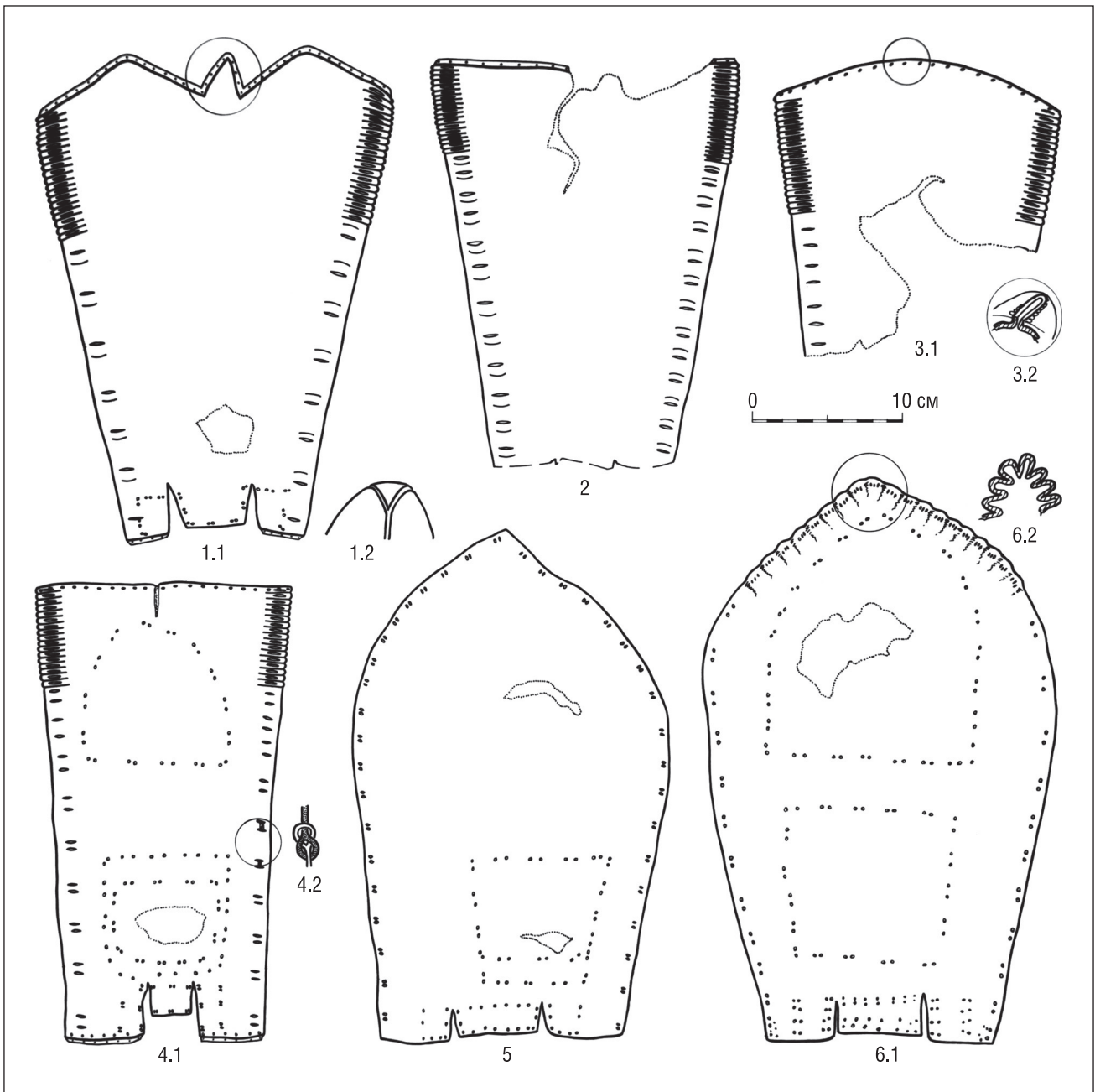

Рис. 4. Мангазея. Раскопки 2001–2007 гг. Реконструкция поршневидной обуви:

1 – общий вид поршня 1-й группы; 2 – общий вид и детали конструкции поршня 3-й группы:
 А – основа раскройки, Б – кожаные прокладки, В – носок, Г – тканая обшивка верха, Д – петля пяточная,
 Е – ремешок – *бора*; 3 – конструкция пятки с полуотрезным клапаном; 4 – пятка оформлена «внаклад»

новой детали был загнут внутрь и подшит к внутренним деталям. Подобная пара туфель второй половины XI–XII в. найдена в Старой Руссе [9, с. 97–99; 10, с. 267–271].

В целом данный вид обуви показывает своеобразие конструирования, сложившееся в русской средневековой среде. Но основной конструктивный элемент – продольный шов на «подошве» – известен в формах мягкой обуви у населения юга Восточной Европы – на Северном Кавказе. Например, мягкие женские туфли-чувяки с таким швом были найдены в могильнике VII – IX вв. Мощевая Балка на р. Лабе в Прикубанье. А.А. Иерусалимская писала, что «однотипную обувь типа чувяков разные народы Кавказа сшивают по-разному: осетины – со швом по верху, адыгские народы – со швом по подметке». Е.Н. Студенецкая, напротив, отмечала сходный способ пошива обуви в этнографическом костюме у всех народов Северного Кавказа. З.В. Доде также считает возможным говорить о сложении единого костюма для всего кавказского региона, а не в рамках этнических групп, что обусловлено особенностями рельефа, климата и подручного материала [11, с. 17; 12, с. 98; 13, с. 19].

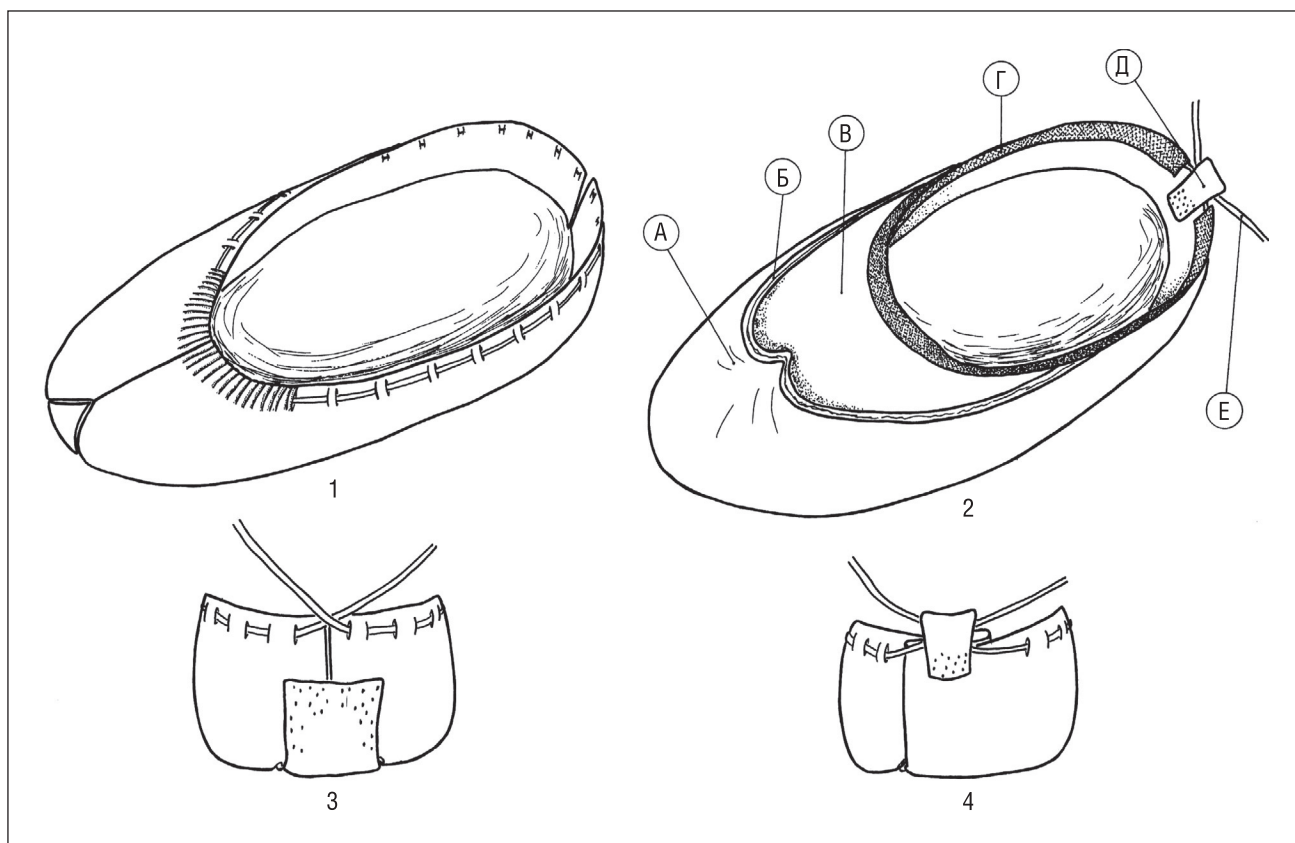
Поздний вариант «рабочих туфель» (рис. 6) также встречен в материалах первой половины XII века на Рюриковом Городище, где выделены 2 полные модели. Конструкция включает 2 основные детали (переднюю и заднюю) и кожаную прокладку в подошвенный шов. Форма передней детали напоминает головку сапога, но с важным отличием – ширина её значительно больше длины, а боковые обрезы имеют тупой угол (около 125°) на стыке с передним обрезом. Характерная стёртость передней зоны детали свидетельствует о том, что она служила одновременно верхом и подошвой. Задник также напоминает однотипную деталь сапога, но имеет большую высоту и особую стёртость на «подошве».

В тверской коллекции последней четверти XIII – первой половины XIV века «домашние туфли» выступают едва ли не самой популярной формой обуви. Число деталей и обрезков «домашних туфель» значительно превышает другие формы обуви в нижних горизонтах культурного слоя, вплоть до слоёв начала 60-х гг. XIV в. В коллекции относительно мало целых деталей (46 ед.), но очень много обрезков «подошвы». Это объясняется тем, что в отсутствие отдельно кроеной подошвы истирание зоны «подошвы» заставляло менять всю деталь [5, с. 48, рис. 43: 5, табл. 12]. При ношении в обувь вкладывали стельки из кожи, войлока или ткани. В Твери найдены 16 таких стелек.



Рис. 5. Рюриково Городище. Раскоп 2002 г. Раскройки деталей двух моделей туфель

Туфли и башмаки. Мягкие туфли были основным видом низкой обуви в древнерусских городах до середины XIV века. Выделяются хронологические группы раннего и развитого Средневековья. **Туфли раннего Средневековья** встречаются на Земляном городище в Старой Ладогe, в слоях IX – первой половины X века. В своё время Е.И. Ояева выделила мягкие туфли (в её описании – башмаки) восьми видов кроя [14, с. 43–48, рис. 1]. Среди них отмечены симметричные и асимметричные раскройки верха. Позднее был найден новый – 9-й вид кроя туфель [15, с. 112–113]. В настоящее время можно говорить о 10 формах раскроев. Большая часть видов обуви разделялась для правой и левой ноги, что выразилось в асимметричном раскрое подошвы, а верх всегда имел боковой шов на внутренней стороне стопы.

Туфли 1-го–3-го видов представляют асимметричные варианты кроя верха, со швом сбоку. Существовали незначительные различия в особенностях раскроя и в формах декора (рис. 7В: I–III). Так, верх туфель 3-го вида кроен из двух деталей. Основная деталь – асимметричная, имеет глубокий разрез, намечивший головку и вырез снизу в области пятки. Дополнительная деталь в форме трапеции подшивалась спереди и заходила на внутреннюю сторону стопы. Она была ornamentирована 3–4 полосами коротких нарезок по каждой стороне. Декор включал рельефную полосу – валик с расшивкой по оси носка, который можно называть ложным швом, и двуспиральный вырез – завиток на внешней стороне стопы. Выделены три формы завитков – в 1,5, 1 и 0,5 оборота. Это различие показывает своеобразие работы мастера над каждой парой обуви.

Туфли 4-го–6-го видов отличает композиционная идея кроя верха – симметричность двух его половин относительно пятки. Декором служил «ложный» шов в виде валика с расшивкой по оси носка. Для этих туфель шивание двух половин носка предполагает прохождение шва по продольной оси в носке. Однако полный верх показывает, что носки на двух половинах детали верха имели разную ширину. При шивании половин носка шов заметно смещался на внешнюю(?) сторону стопы, что объясняет непонятную ранее асимметрию верхнего края и переднего шва (рис. 7В: IV–VI).

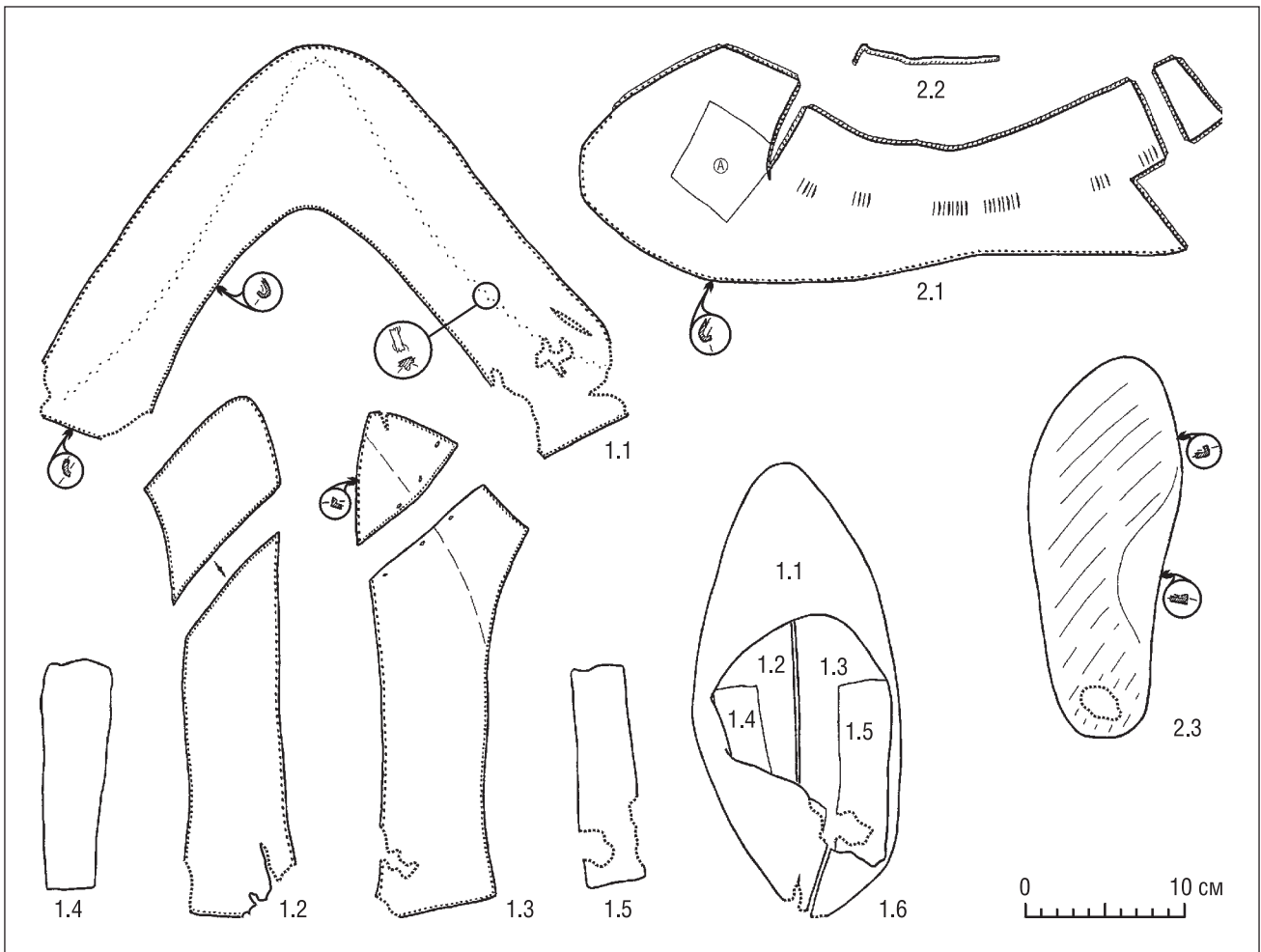

Рис. 6. Тверь. Раскоп ТК-11. «Рабочие» или «домашние» туфли. Головки и задники



Рис. 7. Карта моделей обуви VIII–X вв. на памятниках в Европе, близких к видам I–VIII из Старой Ладого (по Е.И. Оятевой [14]):

А – карта памятников, где встречены сходные формы обуви; Б – количество ладожских находок по видам кроя (заливка – находки 1975–1976 и 1991 гг.; штриховка – находки, учтённые Е.И. Оятевой); В – виды кроя (по Е.И. Оятевой)

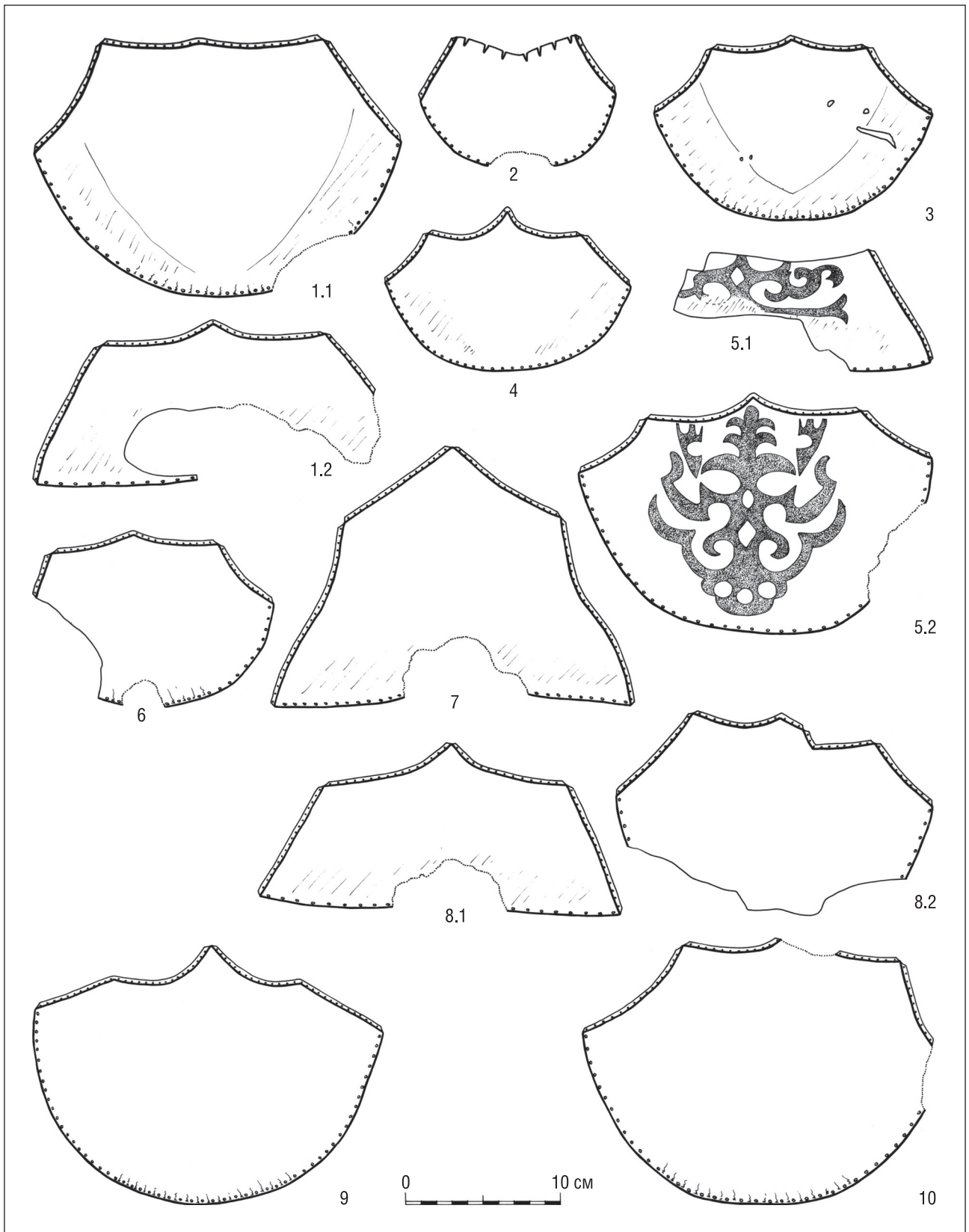

Рис. 8. Старая Ладога. Раскоп 2009 г. Кожаные предметы: подошвы (1.1, 4, 5, 7.2); детали верха туфель (1.2, 2–3, 6, 7.1, 7.3, 8) (L – «для левой ноги»)

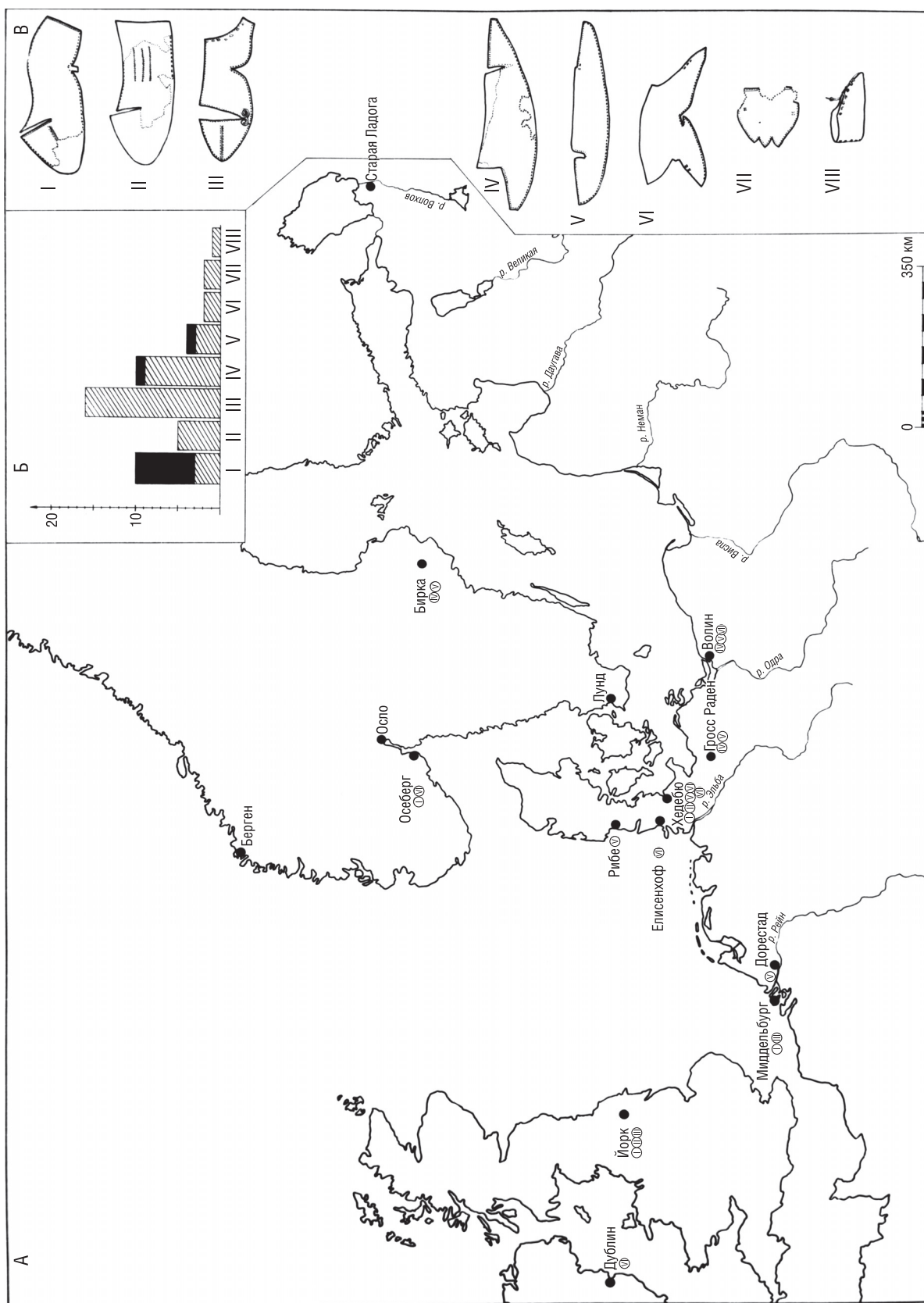
Туфли 7-го и 8-го видов представляют особую традицию раскроя – это цельнокроеные «поршневидные» модели (рис. 7В: VII–VIII). Туфли 7-го вида – выкроенные, но с вырезами на концах детали, отмечающими границы верха и подошвы. Раскройка в форме трапеции имеет вдоль участка «верха» по бокам 5 вырезов для кожаной оборы, продёрнутой горизонтально и стянутой вокруг щиколотки. Туфли 8-го вида тоже кроены из одного куска кожи в форме трапеции. Носок и пятка сшиты кожаными ремешками. Вдоль боковых частей верха есть несколько пар вырезов для горизонтального ремешка, стягивавшего обувь на щиколотке.

Типология форм раннесредневековой ладожской обуви, по Е.И. Оятевой, не оставляет места для некоторых находок. Например, в 1959 г. была обнаружена часть детали верха башмака с фигурно обрезанным краем и выделенным ремешком-застёжкой длиной около 7,0 см и шириной 1,5 см, с прорезом на конце для крепления кожаной пуговицы (рис. 8). Три подобные пуговицы сохранились *in situ* на деталях. Эту и другие подобные находки следует выделить в 9-й вид ранней старолadoжской обуви.

Ещё одна техническая особенность ранней ладожской обуви выявлена только в недавнее время. В раскопках 1998 и 2004 гг. найдены 4 фрагмента двух(?) цельнокроеных моделей типа позднейших поршней с раскройкой четырёхугольной формы, со скруглённым или срезанным под разными углами («ломаным») передним краем. На длинных сторонах раскройки имеется ряд частых прорезов для кожаной оборы. Ширина прорезов составляет 3 мм, а расстояние между ними 2,5–3 мм. Края детали на носке и пятке оформлены рядом мелких треугольных вырезов. В каждом из получившихся небольших треугольных язычков сделан прорез для оборы. Такое оформление «зубцами» края поршня встречено только на обуви раннего Средневековья (рис. 9). Эти находки можно назвать поршневидной низкой обувью и выделить в отдельный вид 10.

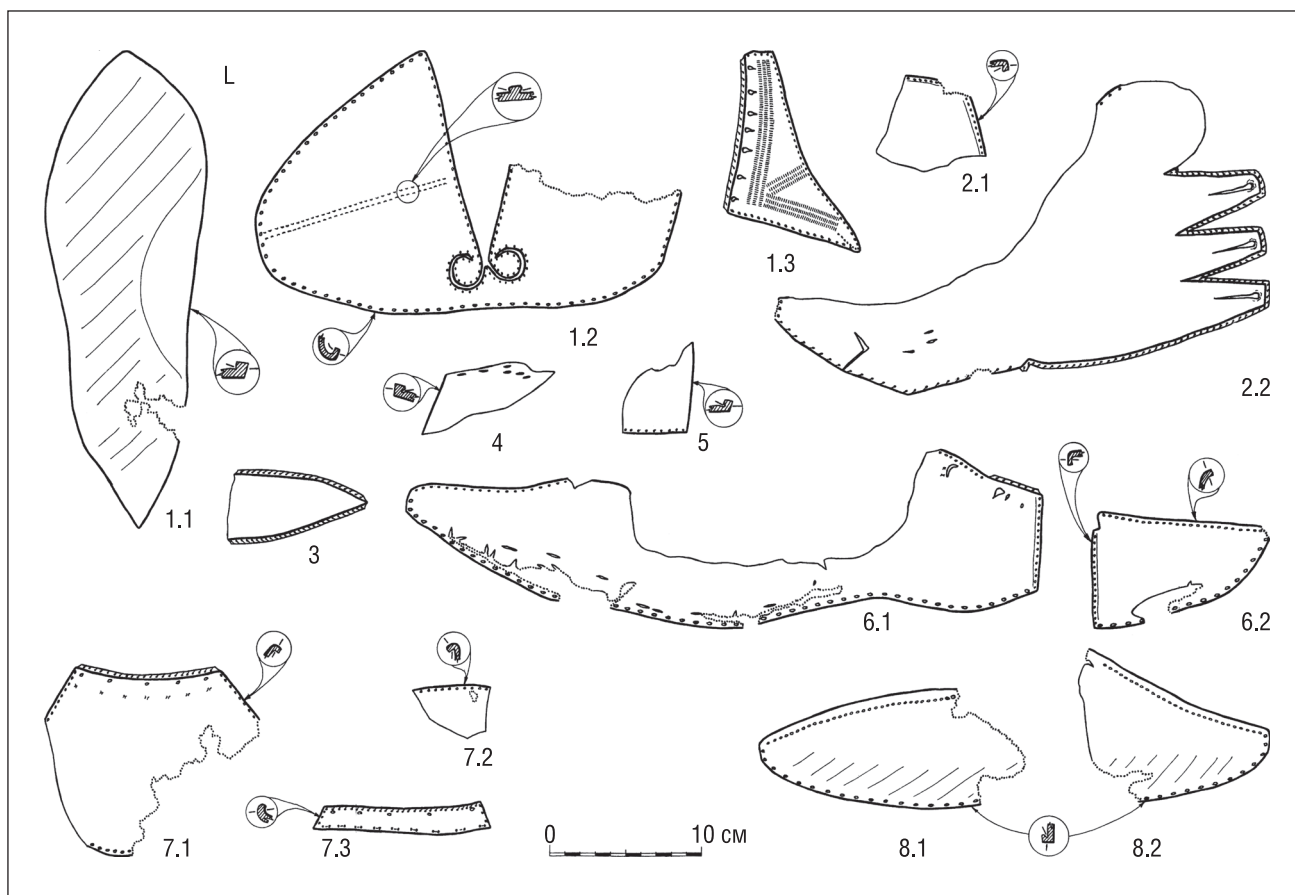
Туфли развитого Средневековья. Здесь выделены три хронологические группы, имеющие конструктивные и стилистические различия. Модели каждой группы описаны по какой-либо одной коллекции, наиболее представительной для каждого периода.

Период **последней четверти XI – первой половины XII века** хорошо представлен по раскопкам Рюрикова Городища в 2000–2004 гг. [9]. Здесь встречены только формы низкой мягкой обуви. Все подошвы однослойные, скроены из относительно тонкой кожи. Имеются фрагменты вытянутой заострённой пятки по-



Рис. 9. Старая Ладога. Раскопы 1997 (2–7), 1998 (8–9) и 2002 (1) гг. Кожаные предметы: детали верха туфель (1, 2, 6, 7), поршня (8), чехол для ножа (9), обрезки от раскроя (3–5)



Рис. 10. Рюриково Городище. Раскоп 2004 г.
Раскройки туфель асимметричного (1–3) и симметричного (4–8) края верха

дошвы, но их недостаточно, чтобы судить о популярности такой формы края. По деталям верха можно выделить 2 варианта края.

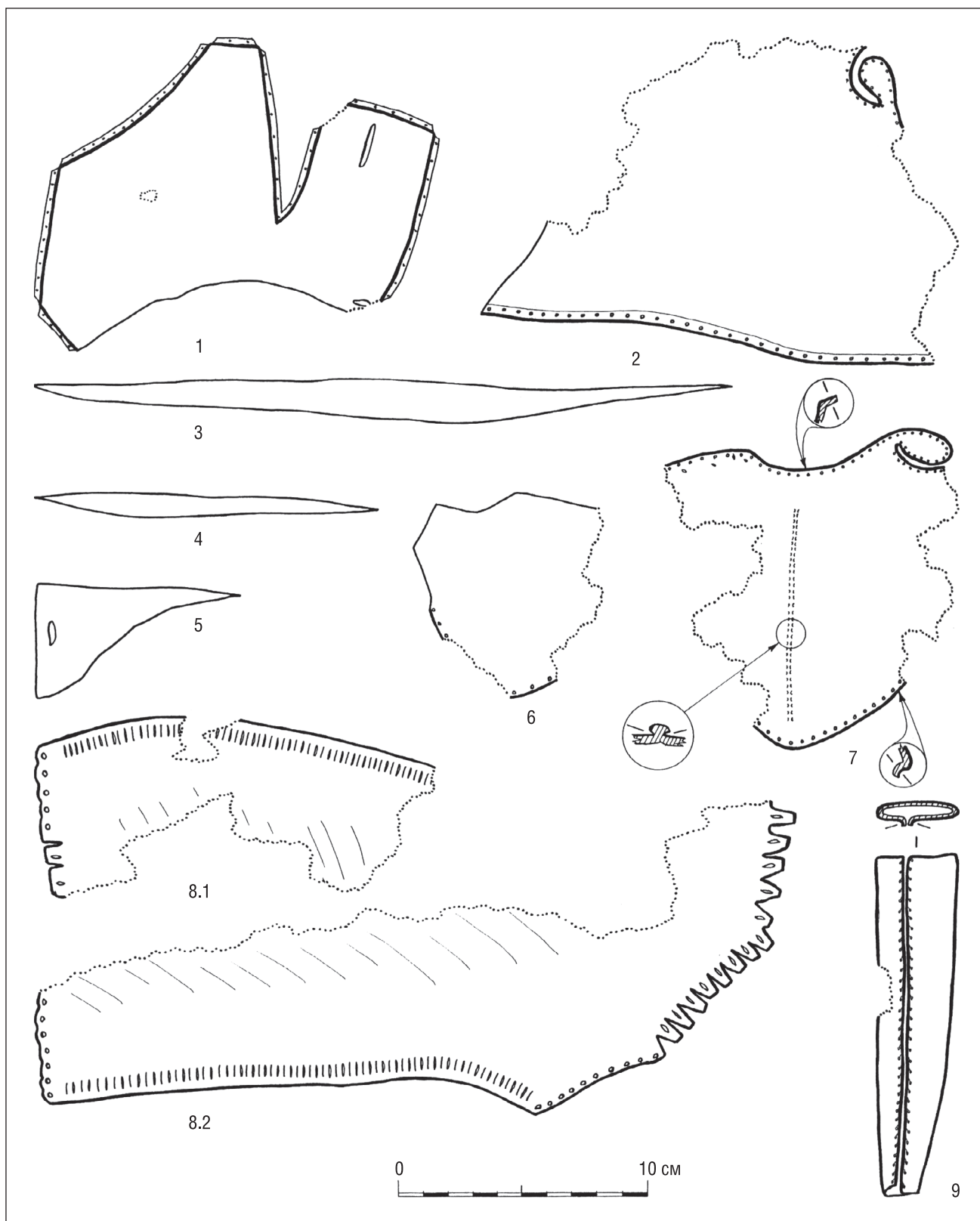
Первый вариант включает детали верха асимметричного края, где носок отделён полуотрезом от боковины с её откидным (отложным) воротом. Парные прорезы для обор редкие – по 2–3 с каждой стороны (рис. 10: 1–3). Иногда к отвороту подшивалась дополнительно сильно вытянутая треугольная деталь. Там же сохраняются следы использования обшивки края.

Второй вариант объединяет детали симметричного края – отдельную головную деталь и 2 боковины. Сохранилась одна полная модель, лежавшая в собранном состоянии. По верхнему краю отворота пришивалась узкая полоса обшивки. Прорезы для оборо располагались группами: по 4 прореза на боковых частях изделия и по 8 – на обеих сторонах задника (рис. 10: 4–8).

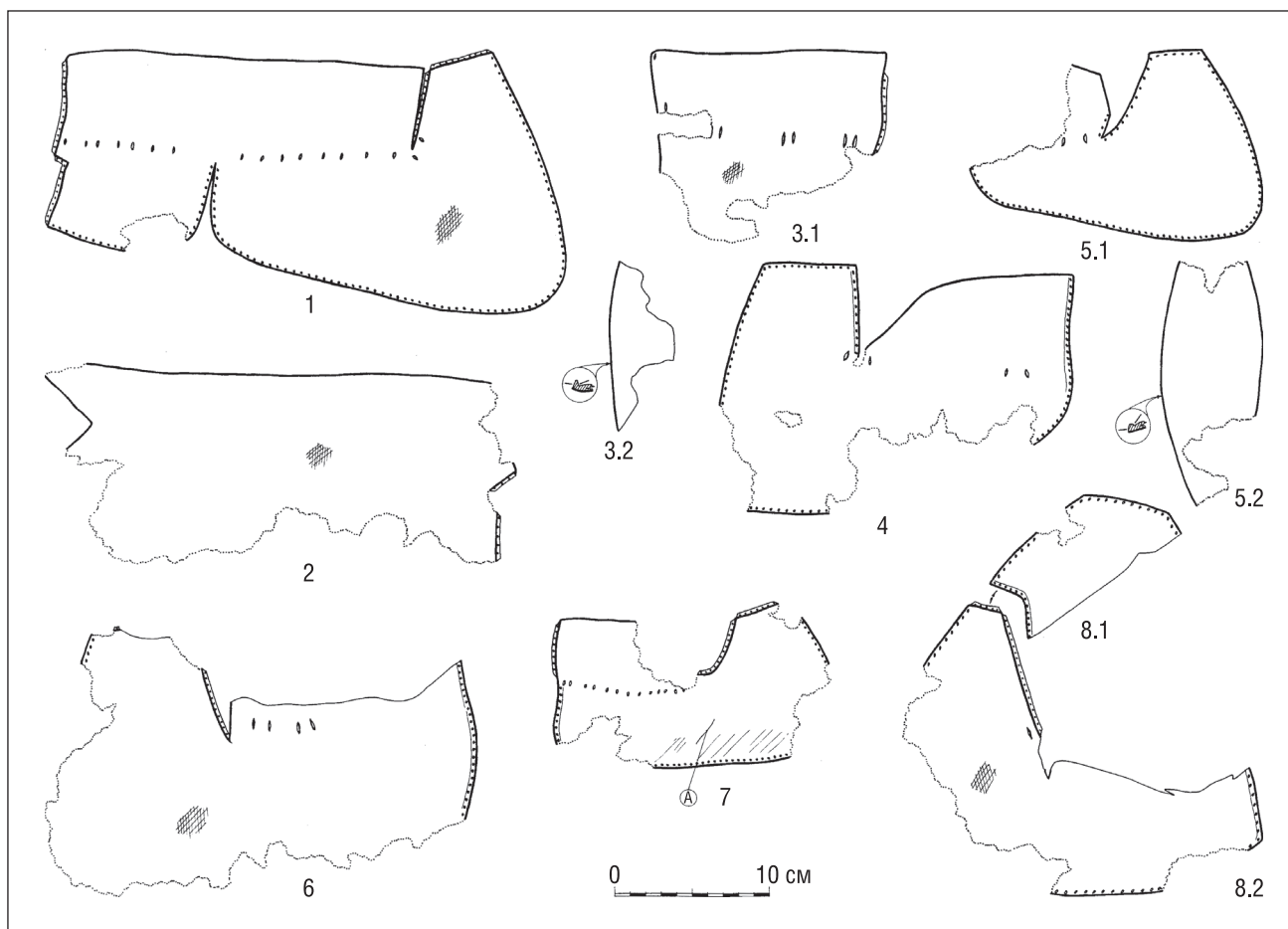
Сумма конструктивных и стилистических признаков определяет место находок с Рюрикова Городища среди разновременных городских комплексов Западной и Восточной Европы. В коллекции обращают на себя внимание асимметричный край верха полной модели и видимая стандартизация края. Подобный раскрой характерен для древнерусских и западных моделей с XI века. В сочетании с употреблением относительно тонкой кожи, расположением прорезей для оборо и использованием обшивки края эта манера края указывает на вторую половину XI – начало XII века как наиболее вероятное время пошива обуви. Своеобразие данных изделий определяют малая толщина материала и «стиль» шивных соединений – использование относительно тонкой нити для разных швов и очень короткие стежки. Такая манера пошива обуви отражает: 1) сложение профессионального кожевенно-обувного ремесла и высокую квалификацию мастеров; 2) отличие находок с Городища от комплексов XII–XIII вв. из Новгорода, Пскова и других древнерусских городов. Наиболее близкими надо считать модели обуви из Белоозера, а из западных коллекций – материалы XI – начала XII века из Лунда и Трондхейма [16, с. 116].

Конец XII – первая половина XIII века. Этот период представляет коллекция из раскопок на Верхнем Замке Полоцка (рис. 11). Детали низких туфель (99 экз.) здесь преобладают среди других форм обуви



Рис. 11. Полоцк. Раскоп 1957 г. Раскройки верха туфель. Условные обозначения:

1 – первичный обрез; 2 – вторичный обрез; 3 – реконструкция первичной формы; 4 – разрыв детали; 5 – выворотный шов; 6 – тачной шов; 7 – линии наружной и внутренней сторон кожи; 8 – «потайной» шов на бахтарме; 9 – линование «сеточка»

[16, с. 100 и сл.]. Их конструкция сочетает однослойную однодетальную подошву и верх из 1–2 деталей, без внутренних элементов. По форме края, отделке мереи и декору выделены 3 варианта конструкций. Первый вариант (19 предметов) включает однодетальную асимметричную раскройку верха, где головная часть намечена полуотрезом. Боковины верха, стоячие или отложные, закрывали лодыжку и низ голени на высоту до 5,5–7 см. Обувь крепилась на ноге кожаными оборами, продетыми сквозь серии прорезов, сделанных на уровне лодыжки. Второй вариант (21 модель) имел двухдетальный край верха, в основе симметричный продольной оси, со швом на пятке (рис. 12). Отложной «воротник» высотой около 5 см частично подшит из отдельного куска кожи. В этой группе преобладают малые и средние размеры туфель. Третий вариант представляют 2 модели с асимметричным двухдетальным верхом.

В целом комплекс изделий из Полоцка имеет доминирующие модели, варианты пошива и декора, наиболее близко сопоставимые с находками в Смоленске и Белоозере, что связано с хронологической близостью этих комплексов. Уточнения Л.А. Голубевой [17, с. 205, прим. 2] позволяют датировать находки из Белоозера второй половиной XII – первой половиной XIII века. Ряд находок по стилю предполагает контакты с юго-западным славянским миром и с центрами Северной Руси – Новгородом и Псковом.

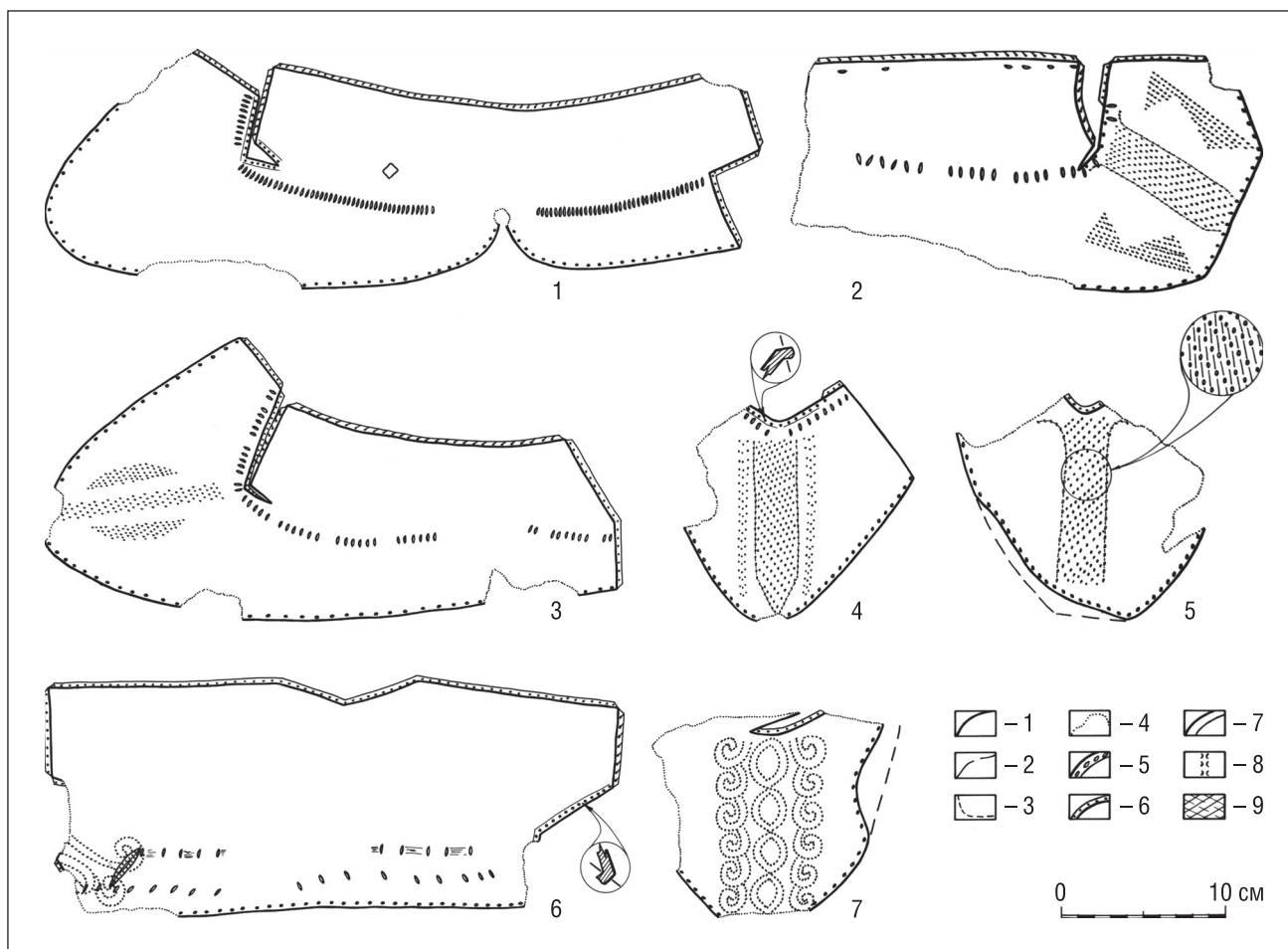
Последняя четверть XIII – первая половина XIV века. Образцами мягких туфель развитого Средневековья можно считать коллекцию из Тверского кремля [16, с. 44–45]. Модели здесь различаются по конструкции и декору. Выделены серии однотипных раскроек, манера их сшивания и отделки, включавшей обшивку края, нитяную расшивку и продёржку. Стабильными признаками туфель служат: отворот «берцев», обшивка по их верхнему краю, преобладание обуви с декором – нитяной расшивкой и/или продёржкой, крепление обуви на стопе кожаными оборами.

Однослойные подошвы кроились из кожи толщиной 1,0–2,0 мм. Они соединялись с верхом выворотным или, значительно реже, тачным швом. В раскрое верха туфель широко применялись мелкие части, служа-



Рис. 12. Полоцк. Раскоп 1957 г. Раскройки верха туфель 2-го варианта

щие признаком недостаточной площади исходного куска кожи или замены протёртого участка при ремонте, например, носка головки. Большинство раскопок верха имели особые узкие треугольные детали «воротника». Иногда отдельно кроили заднюю четверть верха, закрывавшую внутреннюю сторону стопы, и иные фрагменты (рис. 13). В представительной тверской выборке выделяются серии раскопок близких пропорций, различаемые очень незначительно, – это «стиль» или манера оформления краёв детали, вырезов в раскройке верха, количество и форма используемых подшивных элементов, особенности швов (длина стежка, толщина нити, отступление шва от края). Комплекс таких признаков может служить для выявления индивидуального «почерка» мастера.

Туфли близкого раскроя и манеры сшивания, с расшивкой или иным декором в древнерусских комплексах XIII–XIV вв. встречены в Новгороде, Пскове, Минске, Гродно, Полоцке, Смоленске, Московском Кремле, в подмосковных курганах, в Торопце, Торжке, Берестье, Звенигороде Галицком, Белоозере.

Башмаки. Это название для обуви в русских городах следует ограничивать временем появления слова в русском языке, то есть серединой XV века. Наиболее представительные коллекции такой обуви XVI–XVII вв. встречены в Ивангороде, Мангазее и Пустозерске. Раскопки 1990 г. в Ивангородской крепости дали более 3000 кожаных предметов из заполнения материковой ямы (рва?), датируемых концом XVI – первой половиной XVII века [18, с. 203–205]. Основу коллекции составляют детали низкой обуви (башмаки) двух конструкций. В первой использован выворотный метод соединения верха и подошвы швом «в подтай» (рис. 14: I). Верх состоит из головки с широким откидным клапаном на подъёме и двухчастных берцов с ремешками, крепившимися на подъёме, или двухдетального продольнокроеного верха из симметричных половин. Вторая конструкция является развитием рантовых моделей, где главный элемент – рант – вшивался между верхом и подошвой по всему её периметру. К ранту пришивали внутреннюю подошву (рис. 14: II). В данной коллекции рантовая обувь доминирует. Среди башмаков имеются разные фасоны, определяемые контуром носка подошвы, – овальные, слегка приострѐнные, трапециевидные и широкие, типа «каре». Большинство низких моделей имели внешние или внутренние наборные кожаные или деревянные, обтяну-

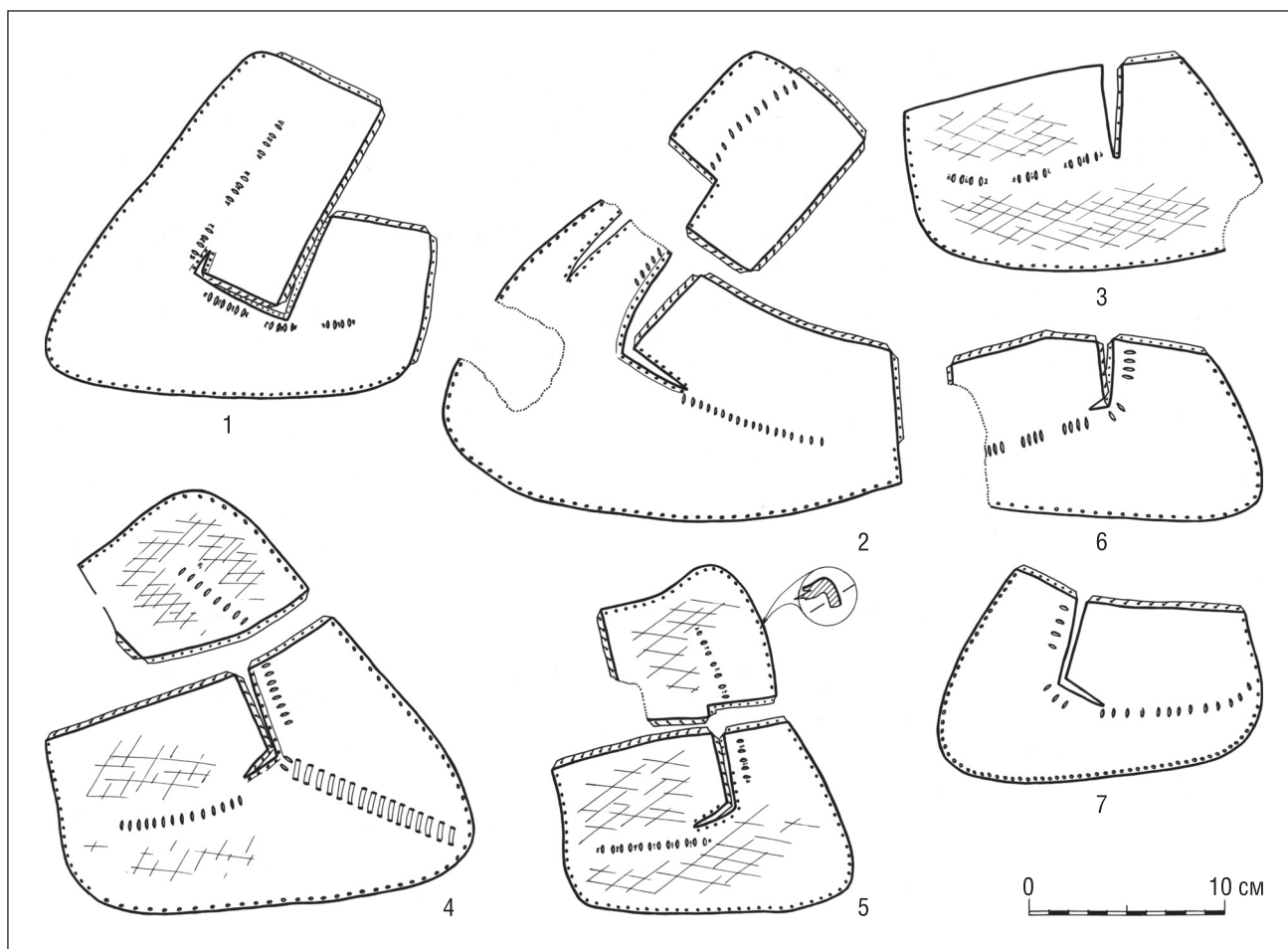

Рис. 13. Тверь. Раскоп ТК-11. Детали мягких низких туфель (1–5) и поршня (6)



Рис. 14. Крепость Ивангород. Наборы деталей башмаков конца XVI – первой половины XVII века: I.1 – головка, I.2 – деталь берцев, I.3 – подошва, I.4 – реконструкция; II.1 – половина верха, II.2 – внутренняя подошва, II.3 – союзка, II.4 – рант, II.5 – внешняя подошва, II.6 – заплаты, II.7 – реконструкция

тые кож, каблуки высотой 2–3 см, крепившиеся дратвой и деревянными шпеньками. На каблуки набивались железные подковки.

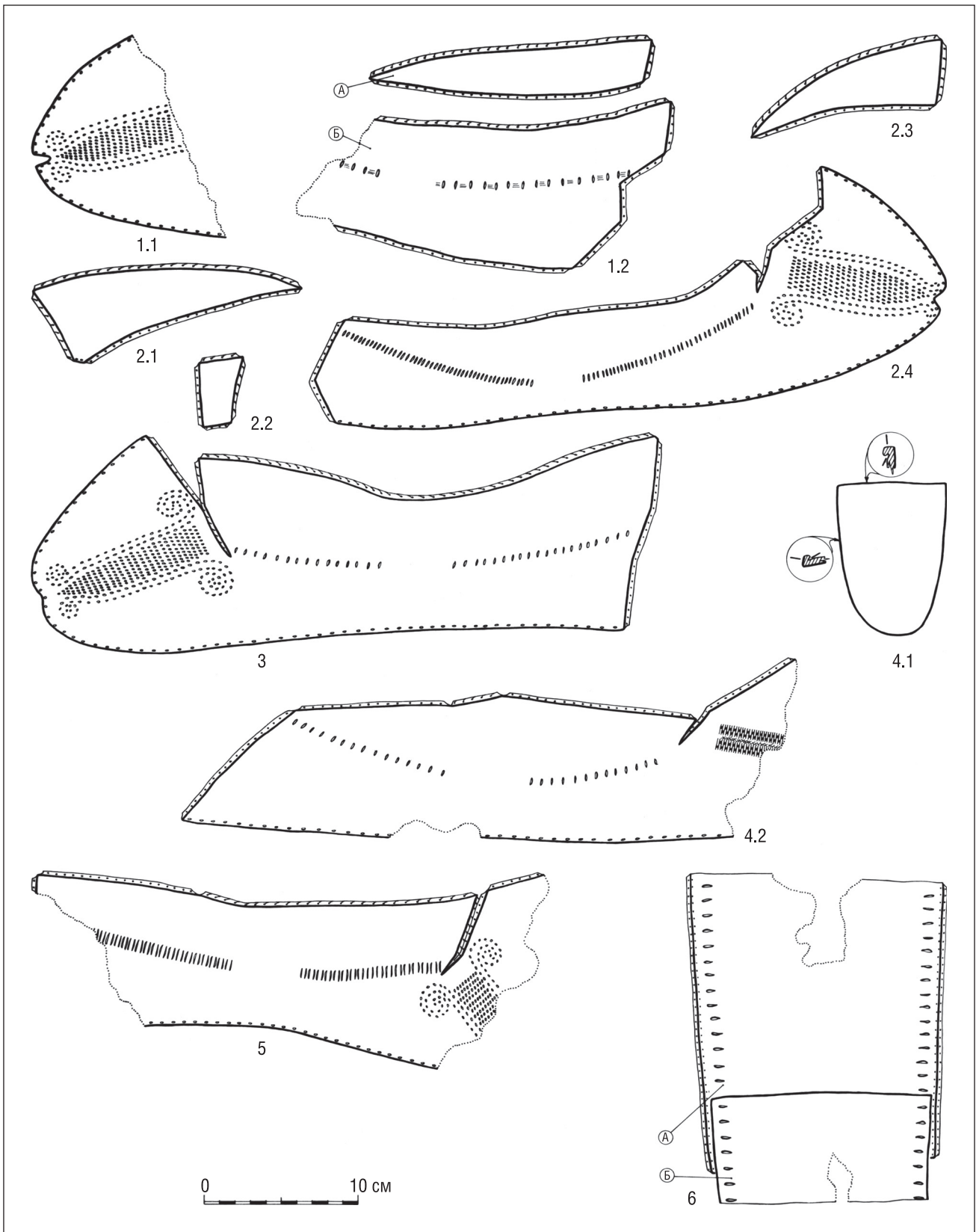
Многообразие моделей показывают башмаки с двухчастными берцами и двухчастным верхом, где шов лежит на продольной оси изделия. Они различаются использованием дополнительных элементов – функциональных и декоративных. Среди приёмов декора было популярно диагональное линование в виде «сеточки», покрывавшей весь верх обуви. Найден уникальный экземпляр верха с фигурными вырезами (шестиконечные звёзды и «лесенка»), выбитыми специальным пуансоном, где ряды вырезов разделены парными тиснёнными линиями. Декоративный эффект придавали обуви и сами элементы конструкции: пришитые снаружи союзки и задник, меряя которых контрастировала с бахтармой основных деталей верха, а также завязки, обшивка края и некоторые прокладки.

Другая представительная коллекция обуви, датируемая первой половиной XVII в., собрана в Мангазее. Многочисленные здесь башмаки имеют конструкцию с большим числом деталей, они сложны в раскрое и сборке (рис. 15). Фасоны обуви определяет форма каблуков – широких и узких, высоких и низких [8; 19, с. 51–54]. Мангазейские башмаки в записях мангазейской таможни названы «кóты». По размерам и разнообразию декора они были женской обувью.

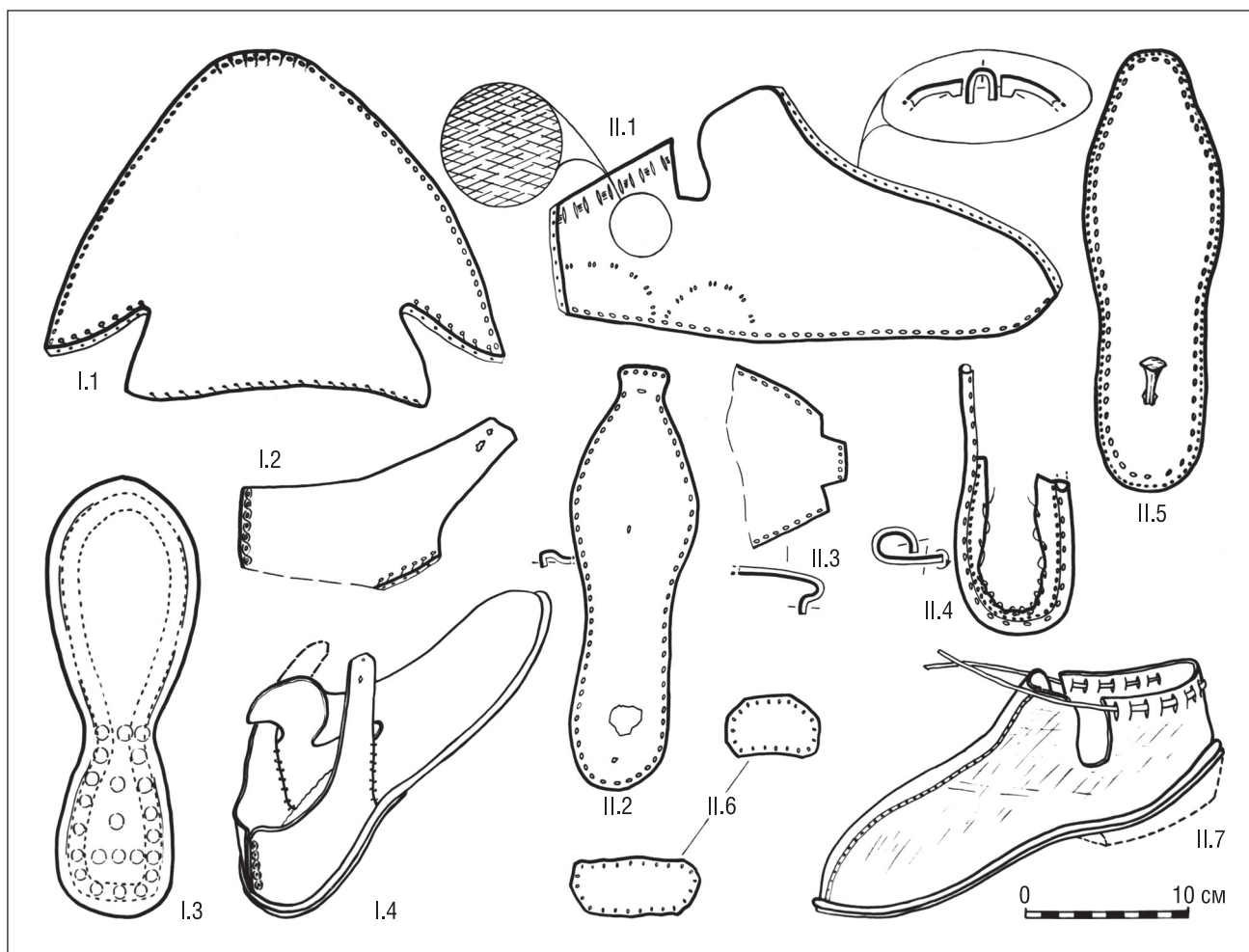
Жёсткая подошва толщиной 3–4 мм имела внутреннее крепление каблучного набора железными гвоздями, деревянными шпеньками и нитяной прошивкой – это т.н. подошва с крокулем. Каблук набирался из тонких кожаных пластин – фликов. Высота каблуков достигала 3,5 см, а в отдельных случаях – 6 см. Верх обуви включал головку с поднарядом и набор задника. Наличие швов на верхних краях деталей указывает на пришивание кожаных, шерстяных, меховых голенищ (берцев) или опушки.



Рис. 15. Мангазья. Раскопки 2001–2007 гг. Схемы сборки башмаков:

1 – модель с наборным кожаным каблуком: А – головка, Б – поднаряд, В – тканая обшивка, Г – карман задника, Д – деревянный вкладыш, Е – кожаная прокладка, Ж – задник, З – набор каблука, И – подошва.

2 – модель с деревянным каблуком: А – головка, Б – поднаряд, В – карман задника, Г – берестяной вкладыш, Д – кожаная прокладка, Е – задник, Ж – каблук, З – подошва.

3 – реконструкция обуви, вид сзади: А – задник, Б – обтяжка деревянного каблука, В – подошва, Г – декоративная накладка

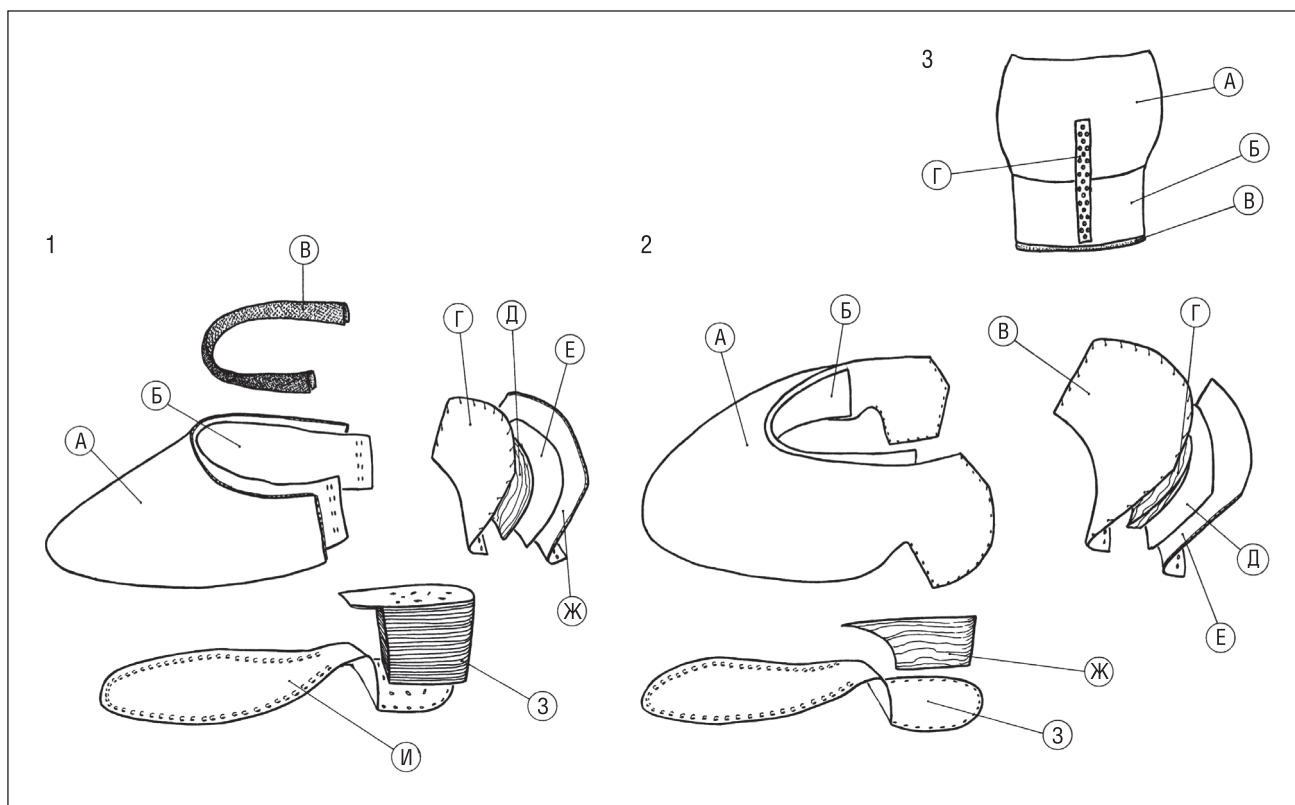
Особую региональную группу башмаков XVI–XVII вв. в среде русского (?) населения в Сибири составляли *у́леди*. В мангазейской коллекции для обуви использована относительно широкая подошва из толстой кожи, слабо профилированная в плане, без каблука и подпяточных подкладок, усиленная подмётками (рис. 16).

Сапоги. При раскопках городов встречены сапоги трёх основных конструкций. Единными для всех были 4 основные детали – подошва, головка, задник и голенище. Различия моделей связаны с: 1) видом основного шва, соединявшего верх и низ (подошву) сапог; 2) наличием или отсутствием внутренних деталей – поднарядов, кармана задника и вкладышей в него, уплотнительных вставок в носок и под пятку, подпяточных подкладок или каблука, обшивкой верха; 3) кроением основных и дополнительных деталей из одного или нескольких кусков кожи. Особые формы и элементы конструкции и декора сапог бытовали в разное время [20].

Мягкие сапоги с выворотным/тачным основным швом представляют самую раннюю форму высокой обуви с «глухим» голенищем, бытовавшую в русских городах в XII–XIV вв. В Твери (раскоп Тверской кремль (ТК)-11) выделено не менее 43 наборов таких сапог и более 300 целых деталей от разных моделей. Набор деталей включал однослойную подошву, головку, задник и двухчастное (реже – однодетальное) голенище (рис. 17: 8). В конструкции нет внутренних элементов. Основные детали иногда сшиты из 2–3 частей, что было следствием ремонта или формой экономии материала.

Подошвы этой группы сапог отличает многообразие серийно встреченных форм. Фасоны сапог определяются двумя формами подошв: 1) с округлыми носком и пяткой и 2) с округлым носком и заострённой пяткой. Последний фасон сапог на заднике имел вырез для подшивания язычка подошвы. В Твери такая обувь имела пик популярности в первой половине XIV века.

Некоторые особенности кроя можно определённо называть стилевыми или фасонными. Так, различаются подошвы с заострённым, приострённым или округлым носком, а также с асимметричным срезом носка. Подошвы имели разные пропорции длины и ширины в пучках, а также глубину сужения под сводом стопы (перейма). Большинство подошв для сапог, в отличие от туфель, имели такую профилировку.



Рис. 16. Мангазея. Раскопки 1968–1973 гг. Наборы уледей:
 1.1, 2.1, 3.1, 4.1 – верх; 1.2 – дополнительная деталь верха; 1.3, 2.2, 3.2, 4.2 – подошва (R – для правой ноги)

Эти сапоги относятся к ранней группе высокой кожаной обуви средневековой Твери, бытовавшей наряду с мягкими туфлями, «домашними туфлями» и поршнями в последней четверти XIII – первой половине XIV века. В это время они, видимо, имели широкую популярность и массовое употребление. Мягкие сапоги подобной конструкции найдены в Новгороде (в самом городе и на Рюриковом Городище), Пскове, Смоленске, Полоцке, Торжке, Торопце. В Берестье они были единственной конструкцией сапог [6, с. 296–298, рис. 204, 205].

Сапоги с «сандальным» швом. В отечественных работах этот шов называют «простой наружный» или «сандальный» [3, с. 207; 21, с. 87]. Особенности конструкции сапог с таким швом прослежены в коллекции из Тверского кремля, где они становятся массовой и одной из основных форм обуви с середины XIV века. Подошва модели состоит из 2-3 слоёв тонкой кожи со сквозными вертикальными отверстиями основного шва; при сшивании её с верхом мастер закреплял все слои подошвы шпёнками на нижней стороне деревянной обувной колодки (рис. 17: 10). Головки имеют более вытянутую форму, чем в позднейших моделях, с прямым или вогнутым обрезом на подъёме стопы (иногда с небольшим мыском) и скошенными боковыми обрезами. В отдельных моделях сохраняется складка в носке, что по манере напоминает способ оформления полноты носка туфлей. Поднаряды использовались редко. Задники стандартной формы имели внутри карман или усилительную прокладку, пришитую потайным швом. Голенище кроилось в одну или две детали, со скосом назад и не обшивалось по верхнему краю. Для предохранения пятки подошвы от быстрого истирания иногда на неё набивали железные гвозди с широкой шляпкой. В поздних моделях сапог чаще использовались внутренние детали – поднаряд, карман задника, подпяточные подкладки, а также подбойка подошвы железными гвоздями.

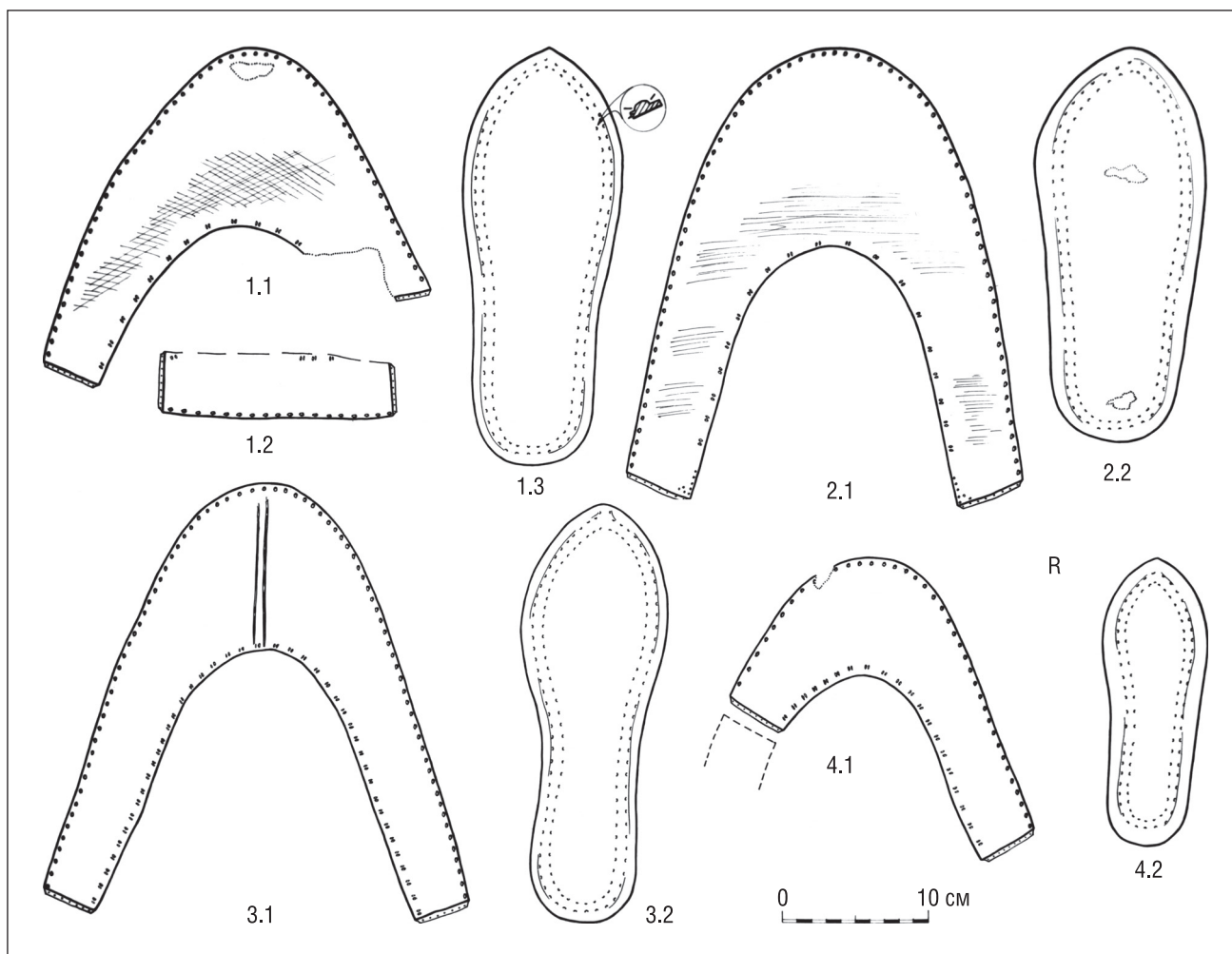

Рис. 17. Тверь. Раскоп ТК-11. Формы обуви XIII–XV вв.

Декор сапог с «сандальным» швом, как правило, ограничен использованием кожи с тиснёной поверхностью. Возможно, декором служило и выведение на внешнюю сторону тачных швов на деталях верха. Фасоны моделей определяют: форма подошв – с округлым или с заострённым носком, с сильным или незначительным сужением в области свода стопы, а также большая или меньшая ширина головки, изменяющая полностью обуви, а кроме того, форма верхних и боковых обрезов головок и задников.

Сапоги с «сандальным» швом широко бытовали в средневековых русских городах, например в Новгороде, Пскове, Орешке. Материалы Неревского и Кировского раскопов в Новгороде показывают, что такие сапоги получают здесь популярность в XIV–XV вв. На Кировском раскопе, в слое начала XIV в. найден и редкий экземпляр задника сапога с растительным орнаментом из тончайшей бронзовой проволоки [3, с. 207; 22, с. 216–217]. Такой же задник отмечен в Тверском кремле, в горизонте застройки 20-х–40-х гг. XV в. [5, рис. 30].

Ранние формы сапог «жёсткой» конструкции. Анализ тверских материалов раскопа ТК-11 позволяет корректировать ранние наблюдения и сделать вывод, что появление «жёстких» сапог в Твери следует отно-

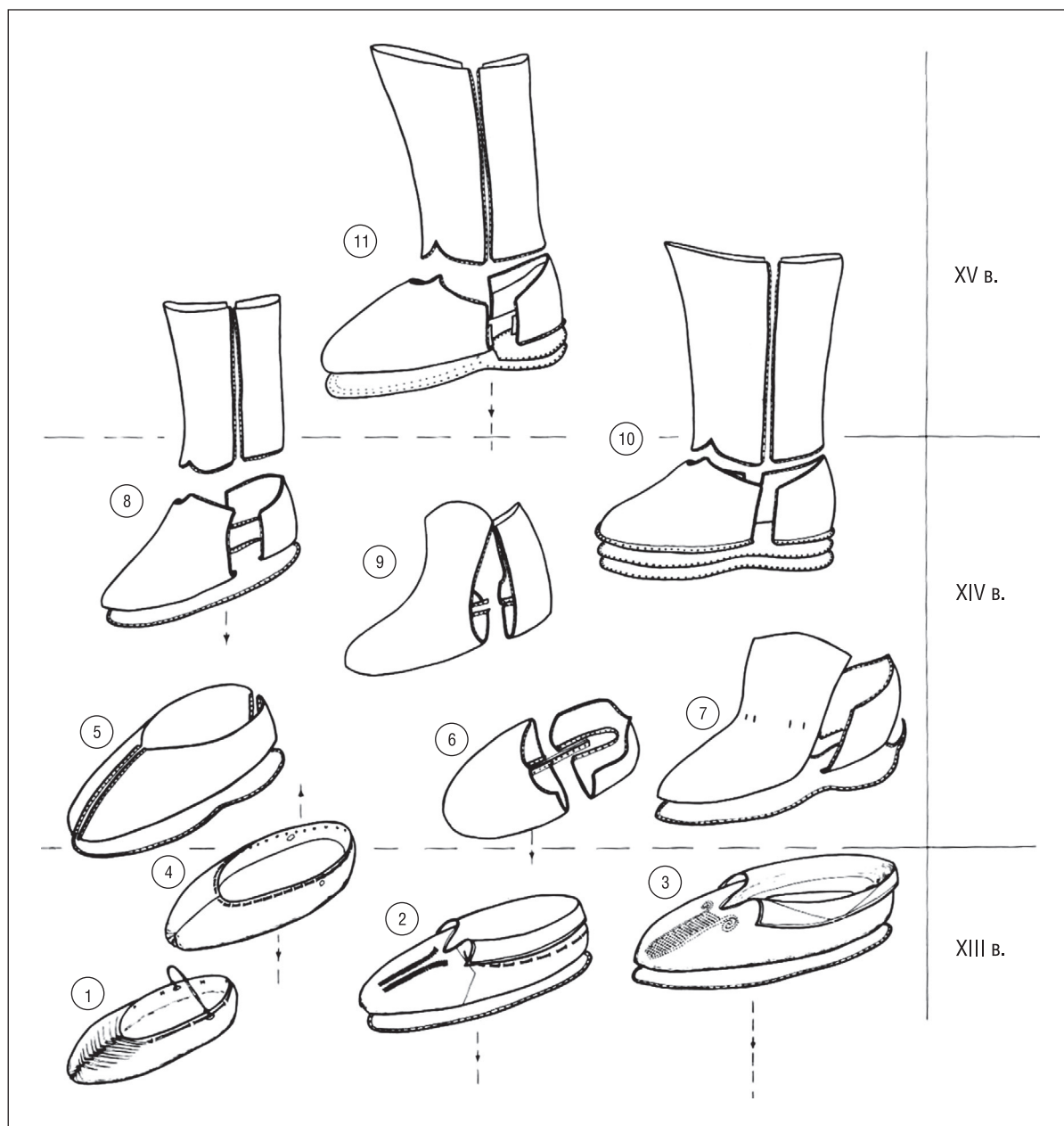
силь к середине – второй половине XIV века. Исследования показывают, что подошвы со швом «в подтай» есть в слоях XIV–XV вв. в Пскове, Орешке, Переяславле-Рязанском, Новгороде и Москве. Вероятно, появление таких сапог в разных городах происходило не одновременно, но разница во времени не была слишком большой. В пределах XIV в. сапоги с потайным швом распространились во многих русских княжествах, хотя зафиксированы сегодня не во всех исследованных городах (рис. 17: 11).

Ранняя форма «жестких» сапог сохраняется до конца XV в., когда она получает наиболее полное и развитое воплощение в рациональных формах кроя и методах сборки. Одновременно в русских городах развивается технология выделки кожи. Появились различия в материале для отдельных деталей по толщине, плотности и жесткости. С конца XV в. отчетливо различается кожа для подошвы и верха.

Для первых «жестких» моделей заметно влияние традиции пошива ранее бытовавших форм обуви. Для подошв – это пропорции раскройки, симметрия (без различия левой и правой ног) и другие частные признаки. В некоторых деталях шов «в подтай» сделан по всему периметру, включая задник, и лежит близко к краю детали, имеет малую ширину (5–6 мм) и короткие стежки (4,5–5 мм). Есть и фасонные признаки – подошвы с заостренным, приостренным или скругленным носком, а также с сильным сужением в области свода стопы. Признаком развитой формы служит подошва с видимой асимметрией, большей шириной и резкими гранями (переломами) обреза «в пучках».

Одной из конструктивных черт «жестких» моделей были внутренние детали: у головок – это поднаряды, у задников – карманы с прокладками и берестяными вставками, а у подошв – подпяточные подкладки. Становится постоянным явлением подбивание края пятки подошвы железными гвоздями с широкой шляпкой. Присутствие дополнительных деталей «читается» по следам швов на археологических находках.

Ранние формы поднарядов охватывали не всю площадь головки, а только её переднюю часть, исключая подъём, и кроились из двух симметричных половин. Голенища сапог двухдетальные, расширяющиеся кверху, имели незначительный скос верхнего края к задней поверхности ноги, без обшивки верхнего края. Встречена единственная модель детского сапога с относительно полным набором деталей. Особенность его конструкции – раскрой головок и задников в одну деталь с голенищем – это так называемые вытяжные сапоги.

Переходная форма сапог к «жесткой» конструкции. Примером переходной формы сапог со швом «в подтай», от ранних – к моделям развитой «жесткой» конструкции служит комплекс находок из раскопа на Затьмацком посаде Твери [23]. Здесь представлена только одна форма обуви – сапоги, и все они имели единый покрой и фасон (рис. 18). Подошвы – асимметричные, с вытянутым и заостренным носком, округлой пяткой и сужением в области свода стопы, подбитые железными гвоздями. В целом эти детали показывают сложившийся крой со швом «в подтай», исключая признаки самого шва, – он проходил у самого края. Развитую стандартную форму имеют и задники с карманом и кожаными вкладышами. Головки и голенища в большей степени соответствуют формам кроя XIV в. Для головок показательным отсутствием крыльев и поднаряд, скроенный в виде узких полос. Передние обрезы деталей почти прямые, сходящиеся к слегка вытянутому носку, заостренному или поперечно срезанному. У голенищ ранний признак – это отсутствие обшивки верхнего края.

В русских городах обувь с чрезмерно вытянутым, не функциональным, носком встречается редко и только с коротким (длиной 3–5 см) прямым тонким носком. Вытянутый носок головки обрезан, свернут в трубочку и подшит к подошве. Аналоги данной конструкции сапог встречены в городских комплексах и слоях второй половины XV века в Гдове, Чернигове, Яме, на Кировском и Троицком раскопах Новгорода. Эти модели сапог можно считать репликой на фасоны обуви, популярной в средневековых странах Западной Европы. Новый «всплеск» моды на длинные тонкие носки отмечен во второй половине XIV–XV веке, когда в придворной моде появились пулены – «копьевидные носы» длиной до 40–50 см. Более практичные модели с небольшим узким носком, близкие к тверским находкам, встречены в городских слоях XV – начала XVI века в Свендборге, Стокгольме и в городах Польши.

Малочисленность находок сапог с «клювовидным носком» в русских городах предполагает кратковременность их бытования в России. Данная «мода» быстро сменяется другой, где заостренный и сильно вытянутый носок подошвы загнут вверх и подшит к вырезу головки. Моду на сапоги европейского фасона в русских городах в первую очередь восприняли, видимо, представители высших слоёв общества и военные как обувь репрезентативную и престижную, показывающую социальный статус обладателя. Ранее всего она должна была появиться в Москве, где во второй половине XV века постоянно проживало много иностранцев [4].

Развитая форма сапог «жесткой» конструкции полно представлена в коллекции конца XV – первой половины XVI столетия из Ивангородской крепости. К этой обуви относятся около 800 деталей и более 1400 обрезков. По особенностям сырья, характеру швов и практическому удобству работы реконструирована последовательность операций раскроя и сшивания сапог (рис. 19). Подбор деталей, проводимый по микропризнакам, сохранившимся на коже, позволил восстановить 30 сапог с полным набором основных и дополнительных (внутренних и промежуточных) деталей.

Учтены 69 целых головок различной формы: с круглым или раздвоенным носком, с прямым или наклонным обрезом боковин. Обрез на подъёме мог быть прямым, с язычком или мыском. Различается и отделка поверхности деталей – гладкая, с тиснением, линованием или расшивкой. Выделены 17 вариантов кроя головок, и половина находок (36 экз.) относится к варианту с раздвоенным носком, срезанными под прямым углом боковинами и вогнутым обрезом подъёма, с мыском или без него. Такая форма устойчиво встречается



Рис. 18. Тверь. Раскоп 1999 г. в Затымчье. Детали обуви:
 1.1, 2.1 – подошвы; 1.2, 2.2 – головки, поднаряды; 1.3 – войлочная стелька; 1.4, 2.3 – задники; 1.5 – обрезки голенищ
 (L – «для левой ноги»)



Рис. 19. Крепость Ивангород. Реставрированные опорки сапог конца XV – первой половины XVI в.

ся во всех горизонтах культурного слоя. Раздвоенный носок на головках означает их сочетание с подошвами, имевшими удлинённый и заострённый носок, загнутый вверх и вшитый в вырез носка головки. Головки имели поперечное тиснение почти по всей длине детали – от носка до подъёма, не захватывая боковые края.

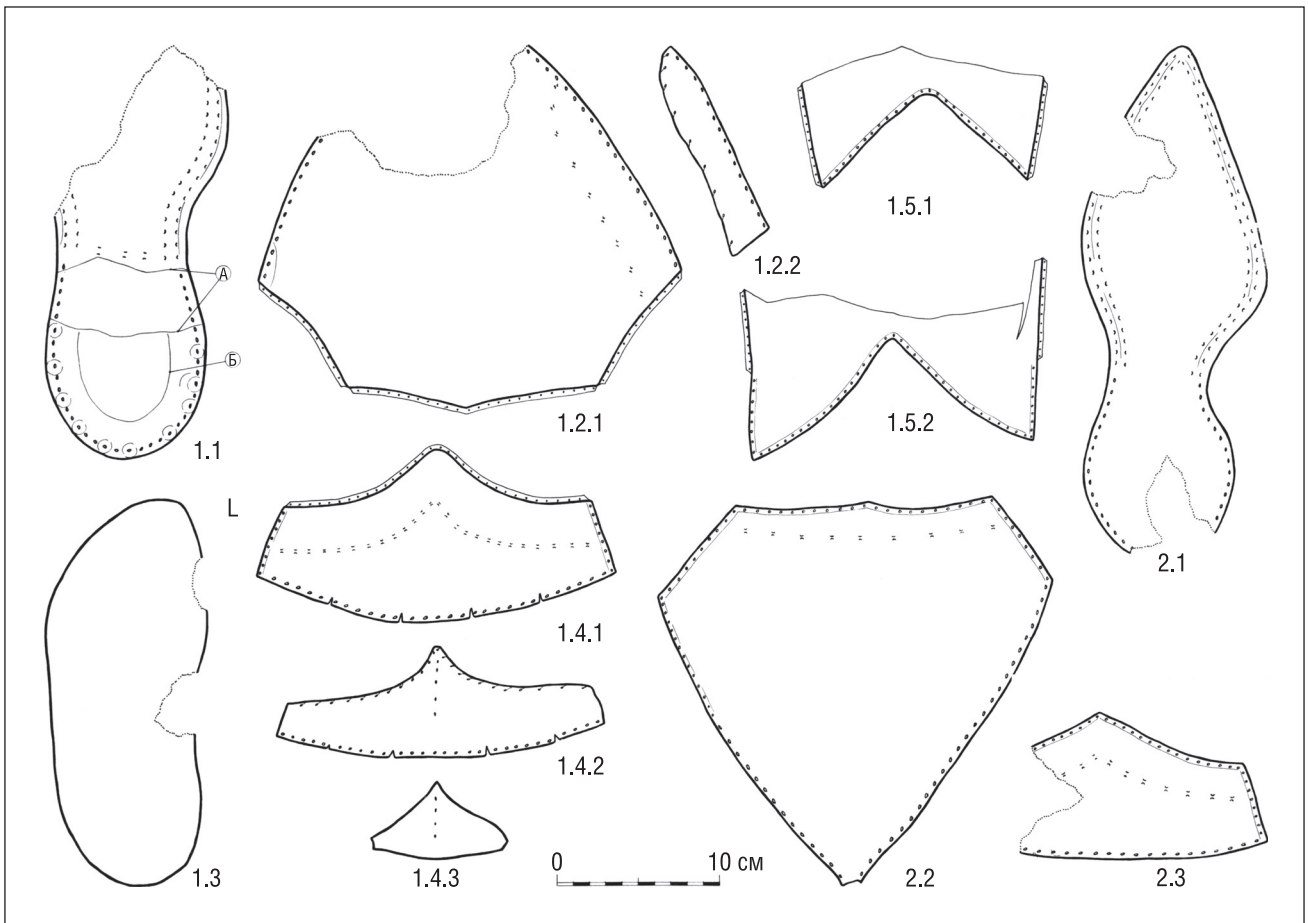
Подошвы сапог включали, помимо толстой и жёсткой подошвы, 3-4 подпяточные подкладки. Встречены 72 целых подошвы трёх типов кроя. Самыми массовыми (43 экз.) были подошвы с удлинённым носком и округлой пяткой. Кроме того, имелись подошвы с округлыми носком и пяткой, а также с вытянутыми носком и пяткой. Часть подошв орнаментирована по удлинённому носку и язычку на пятке мелкими бронзовыми гвоздиками со шляпками диаметром 1,5–2 мм. В основном орнаментированы подошвы, вероятно, относящиеся к женской или подростковой обуви.

Задники сапог состоят из наружной и внутренних деталей – кармана, 3-4 подтреугольных кожаных прокладок и берестяного вкладыша в карман. Форма раскроя задников варьирует внутри 4 выделенных видов. Варьирует и форма кармана – преобладают карманы с язычком, дающие некоторое удобство при надевании сапога.

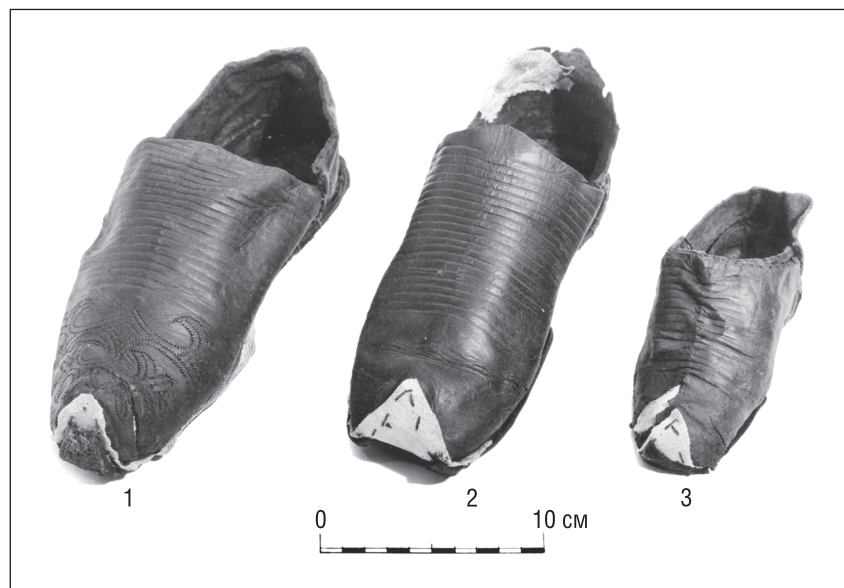
Бронзовыми гвоздиками декорирован 21 задник, принадлежащий сапогам 32–41 размеров. Почти все орнаментированные задники соотносятся с подошвами, имевшими вытянутый заострённый носок, украшенный подобным образом.

Двудетальные голенища сшивали тачным швом по бокам сапога. Их кроили из плотной, эластичной кожи хорошей выделки, толщиной 1–1,5 мм. Все голенища обшивались по верху тканью или кожей. По обрезкам и немногим целым деталям реконструированы три варианта голенищ. На некоторых деталях по нижнему обрезу передней половины вырезаны декоративные зубцы, в которые вставлялась тонкая полоска кожи для уплотнения шва. Высота голенищ 19–21 см, а верхний диаметр не менее 7,5–8 см. Они встречены с подошвами первого вида кроя и принадлежат «малодетской» обуви со стопой 24–25 размеров. Голенища для взрослых размеров сапог имеют высоту 27–33 см при верхнем диаметре 12–13 см. У них на задней половине сверху сделаны симметричные парные вырезы диаметром 1,8–2,5 см, со швом по краю. Описанные формы голенищ встречались на обуви и в других городах, например в Москве, где они относятся к комплексам XV–XVII вв. Кроме того в Ивангороде найдены 1 деталь голенища и одна головка с расшивкой, использующей растительный мотив – трилистник (рис. 19: 2). Аналог такому декору известен на головке сапога из слоёв XVI в. в московском Зарядье. Близкая по стилю расшивка выявлена на голенище XV–XVI вв. из Казани [24, рис. 45: 8, 9; 25, с. 116].

Специальная обувь. К ней отнесены формы обуви, служившие в древности для отдельных видов работ и занятий. Хотя из документов XVI–XVII вв. не всегда понятно, можно ли считать названия обуви указанием на её особое назначение и конструкцию.

Рабочая обувь. В коллекции обуви конца XV – первой половины XVI века из Ивангородской крепости встречены детали, позволяющие реконструировать своего рода рабочие башмаки, перешитые из старых сапог [26]. У изношенных сапог обрезались голенища, а на оставшуюся нижнюю часть – *опорки* – ставились заплатки и подмётки. В головках и задниках делались прорезы, сквозь которые продевались оборы, крепившие обувь на ноге. Концы обор на головках завязывались узлом (рис. 2: 5). Подобный перешив старых сапог отмечен и в других городах. В документах XVI–XVII вв. они фигурируют как *скрешни* и *отпорки*.

Обувью для сельхозработ надо считать лыковые лапти или другую низкую обувь, сплетённую из растительных волокон. Под этим углом зрения будет правильным рассматривать многократно приводимую историками запись в Лаврентьевской летописи под 985 г.: «Рече Добрыня Володимеру: съглядахъ колодникъ оже суть вси въ сапозехъ, симъ дани намъ не даяти, поидемъ искать лапотниковъ» [27, 1: 36]. В лапотниках следует видеть земледельцев, то есть оседлое население, отличное от кочевников, у которых верховой образ жизни (на лошади) предполагал ношение высоких сапог. Именно различие в стиле жизни этих групп населения и объясняет совет Добрыни князю Владимиру, поскольку собирать дань с оседлых землепашцев было надёжнее, чем гоняться по степи за кочующими ордами.

Анализ всех видов источников по этому вопросу позволил сделать определённые выводы: 1) древнейшие лапти, скорее всего, были кожаными; 2) кожаную или лыковую плетёную обувь надо рассматривать как специальную обувь для полевых работ; 3) распространение лыковой обуви в средневековой России в качестве повседневной произошло только в XVI в. и связано с постепенным обнищанием широких народных масс, на что повлияли усиление фискальных функций государства и регламентация деятельности податного населения; 4) представление о древности повсеместного ношения лыковых лаптей сложилось в среде образованных русских дворян, историков и литераторов XVIII в. Без достаточной критики их взгляды восприняли историки XIX–XX вв. Археологические раскопки последних лет и критика предложенного толкования источников не дали оснований для сомнений в предлагаемой нами трактовке [28, с. 70–71; 29, с. 252].

Плетёную из волоса и веревок обувь можно сближать с обувью из древесной коры как по виду используемого материала (растительного), так и по употреблению – для домашнего обихода и полевых работ. Не исключая возможности ношения такой обуви на Руси отметим, что археологического подтверждения этому нет. Документально плетёная обувь фиксируется только с XIX в. в названиях *пасталы*, *плетёшки* (*плетёжки*, *плетёнки*), *тюни*, *чуни* и других [30, с. 180, 250–251; 31, с. 120–121].

Обувь рыбаков и моряков отмечена в приходно-расходных книгах XVI–XVII вв. Рыболовецкими называли сапоги с высокими голенищами – *пришитки*, *ловчие* и *баламутные*. Последние именовали по названию рыболовной снасти (невода) – *баламут*. Чаще других назывались сапоги – *долгари*, и это название сохранялось в XIX в. Тогда же на северо-западе России широко распространились сапоги продукции мас-

теров г. Осташкова – *осташи*. Это высокие (в аршин) выворотные, непромокаемые сапоги без гвоздей. На Севере России со второй половины XVII века источники называли широкие рыбацкие сапоги – *хайлы*. Подобную обувь в регионе Северной Двины в XVII в. называли *уляди с голенищами рыболовецкие*, а во второй половине XIX–XX в. – *батары* [32, с. 67; 33, с. 260; 34, с. 296; 35, с. 116; 36, с. 97, 265, 269; 37, с. 85; 38, с. 271; 39, с. 167, 182; 40, с. 141; 41, с. 105; 42, с. 61–62].

Воинская обувь выделена в археологических материалах только в последние годы. Эталонный в этом плане – комплекс кожаных изделий и обрезков на раскопах Петровские VIII и IX в Пскове. Здесь открыта мастерская по пошиву рукавиц-голиц, действовавшая на рубеже XV–XVI вв. В этой мастерской короткое время сапожник шил особые воинские сапоги (рис. 20). Анализ полевых материалов и письменных источников позволяет ограничить период их пошива осенью 1499 – весной 1501 г., когда великий князь Иван III готовился к войне с Ливонским орденом [43, с. 416 и сл.].

Валяная обувь всегда оставалась за чертой исследований археологов, поскольку она редко упоминается в письменных документах, а в археологических материалах средневековой Руси вообще неизвестна. Такое положение сохраняется несмотря на то, что войлок широко использовался на Руси для пошива походных шатров, покрывал, попон, потников, шляп. Но археологические находки войлочных одежд и стелек в обувь сегодня единичны. Историки и этнографы считают, что валенки появились в быту русских очень поздно – не ранее первой половины XIX столетия, хотя они отмечены уже в Словаре Академии Российской 1789 г. как «зимняя простым народом употребляемая обувь, сваленная из овечьей шерсти так плотно, как шляпа» [44, с. 207]. Эту обувь в то время уже поставляли в армию. Ранее её могли называть иначе, например *тимы*, *волосняники*.

Детальный анализ большого круга документов позволяет относить первые опыты изготовления валяной обуви в России к последней четверти XVI в. Прямое упоминание войлочной обуви содержится в приходно-расходной книге Антониева монастыря под 1589 г.: «Купил сапоги обшитки войлочные, дал 11 алтын» [45, с. 190]. Здесь можно предполагать упоминание войлочной обуви, обшитой кожей. В записях Богородицкого



Рис. 20. Псков. Петровский IX раскоп, 2007 г. Наборы деталей сапог

Важского монастыря читаем: «[1631] Сапоги воилочные да другие дубленные» [33, с. 310]. В Сибири русские начали делать войлочные коты в XVII в., и тогда же подобная обувь появилась в Европейской России. Так, в таможенной книге Смоленска 1677 г. указаны «десятеры коты волосеные» [35, с. 386]. В сибирских деловых записях с XVII в. название пимы становится привычным в двух значениях: сапоги из лосиной или оленьей шкуры мехом наружу и валенки.

Археологические материалы сегодня ещё не могут определённо подтвердить появление валенок в конце XVI–XVII веке. Есть только одно изделие, происходящее из слоя XVI в. В московском Зарядье найдены части кожаной обуви с войлочным вкладышем, прикрывавшим стопу сверху и снизу. Подобная же обувь из серой шерсти найдена на Болотной улице в Москве, в слоях второй половины XVIII в. [46, с. 29].

В целом анализ письменных источников позволяет считать, что русское население Заполярья и Сибири начало носить войлочную обувь в последней четверти XVI века. При освоении русскими промышленниками Арктики в XVI–XVII вв. русские люди были втянуты в орбиту влияния арктических хозяйственно-культурных типов деятельности, перенимая и новое материальное обеспечение. Оказавшись в новом окружении, русские переняли у коренных жителей формы обуви и их названия. Но из хорошо известного им тёплого и плотного материала – войлока они начали делать обувь с использованием своих технических и бытовых традиций [47, с. 43 и сл.].

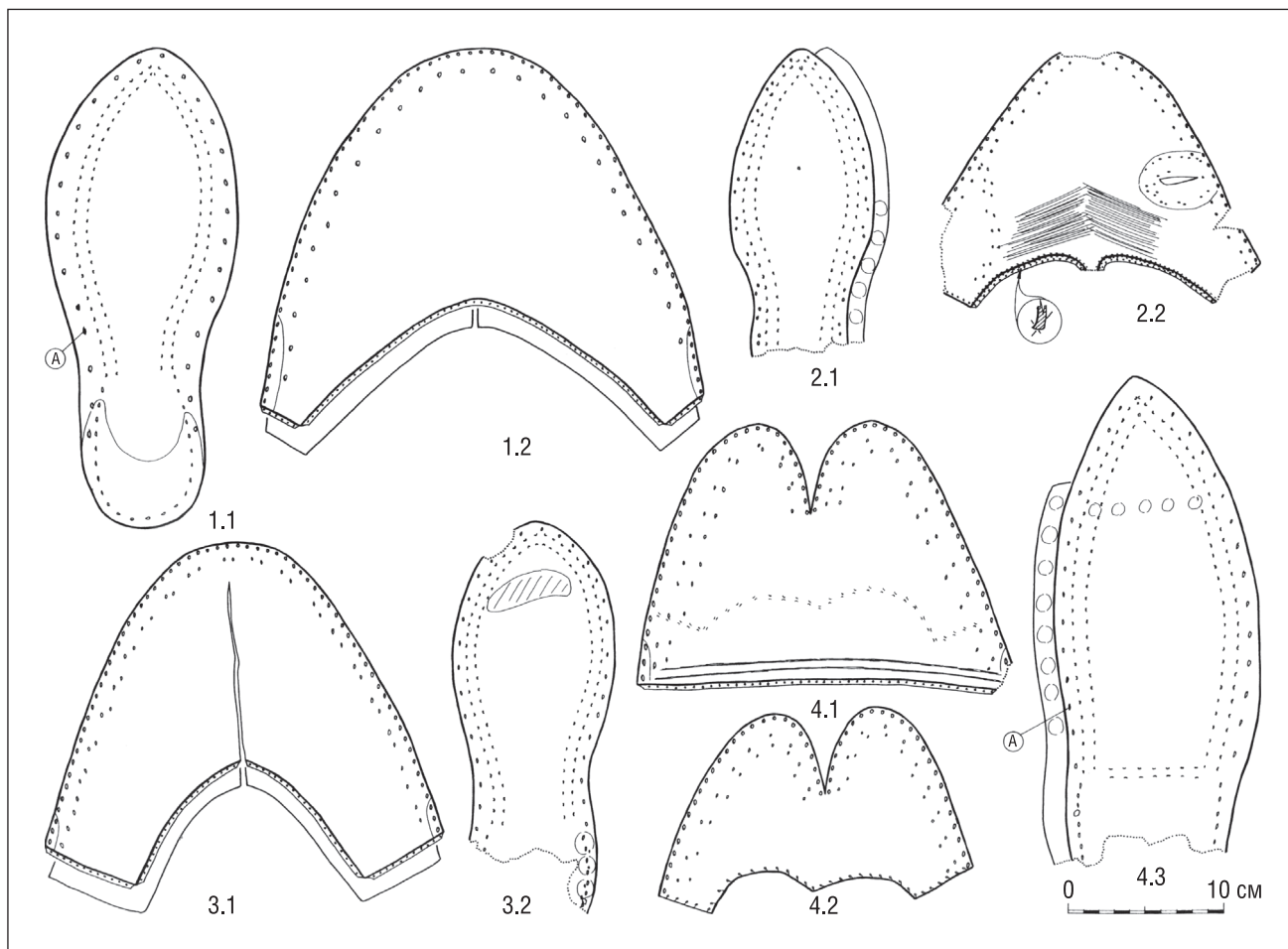
Предохранительная (защитная) обувь появилась уже в древности и одевалась поверх повседневной для защиты её от почвенной сырости и грязи. Традиции ношения и формы такой обуви были региональными [48, с. 241 и сл.]. Многообразие конструкций защитной обуви сводится к 4 формам: 1) деревянная платформа с вырезанными утолщениями-копытцами и петлёй для охвата стопы, подобная деревянным скамеечкам-котурнам; они известны в Западной Европе, Средней Азии, на Кавказе и Дальнем Востоке; 2) толстая и плоская деревянная подошва на обычной обуви, обшитая кожей; 3) низкая закрытая обувь, вырезанная из дерева; 4) обувь, сплетённая из бересты и других растительных волокон. Европейские деревянные патины не получили в средневековой России распространения. А единственный образец деревянной подошвы-платформы найден при раскопках на Космодемьянской набережной в Москве в слое XVIII в. [28, с. 71, ил. 285].

В последние годы в слоях XVII–XVIII вв. археологи отмечали своеобразные формы плетёных из бересты лаптей, которые можно считать заменой деревянных колодок-патин, надеваемых для предохранения мягкой кожаной обуви от грязи и влаги почвы. В русском языке такие лапти называли *мокроступы*. Их особенность – низкие боковины, не закрывающие верх стопы, и серия высоких берестяных петель вдоль верхнего края. Судя по следам смятости, в петли продевали кожаный ремешок или толстую растительную нить, которая оплетала стопу и обувь сверху. Подобный мокроступ найден в Санкт-Петербурге при раскопках в Главном Штабе, в выгребной яме первой половины XVIII века (рис. 21). В 2010 г. большое число таких «лаптей» было найдено при раскопках крепости Ниеншанц на территории Санкт-Петербурга.

Этнографы описывали неплотно сплетённые лапти – *коверзны* с высокими ушниками, например в Себежском районе Псковской области. Коверзны описаны также у белорусов как самые простые лапти – покосные, состоящие почти только из одной подошвы. Подобная обувь отмечена и в этнографических материалах Латвии середины XIX столетия. Может вызвать возражение сопоставление лёгких лаптей-коверзней



Рис. 21. Санкт-Петербург. Главный Штаб. Раскоп 2009 г. Предохранительная обувь из бересты

у сельского населения Белоруссии и северо-запада России с подобными лаптями в городской среде. Исследователям представляется, что следует разделять две линии развития одежды и обуви Средневековья и Нового времени – городскую и сельскую. Если городская одежда в её самых престижных формах постепенно внедряется в быт сельского населения, то обратный процесс (внедрение сельской одежды в городскую среду), за редкими и ограниченными по времени случаями, практически нигде не отмечен. Поэтому лапти в городах правильнее считать специфическим элементом городской культуры, известным в соседних регионах Европы в иных формах «предохранительной» обуви.

Обувь жителей Севера. В последние годы в городах северо-запада России (Старой Ладогe, Пскове, Орешке) выделена обувь, которая по своему покрою, манере шивания и декора сопоставима с изделиями аборигенов Русского Севера и Сибири (рис. 22). Такие северные модели единичны для русских средневековых городов [49]. Они могут указывать на временное присутствие здесь отдельных представителей коренного населения Севера или русских насельников, приехавших на северо-запад. Такие предметы встречены в слоях и комплексах не ранее конца XV–XVI века. Конструкции и способы шивания северной обуви сопоставимы с археологическими и этнографическими данными по культуре заполярного населения Евразии.



Рис. 22. Орешек. Детали поршней московского и шведского периодов:
 1–6 – простые поршни; 7.1–3 – детали составного поршня; 7.4 – шивание пятки составного поршня;
 7.5 – реконструкция составного поршня

Обувь народов Кавказа. В одной из своих последних работ Д.О. Осипов опубликовал деталь голенища из Новгорода, необычного для русских средневековых городов. Это – передняя половина высокого голенища, закрывавшего колени, у которого выступающий углом верхний край подвязывался к поясу костюма носителя. Для этого у верхнего края прокалывалось отверстие, куда пропускался кожаный ремешок с узлом на конце. На отверстие нашивалась дополнительная кожаная накладка, предохранявшая отверстие от разрыва [50, рис. 6]. Ещё один сапог с очень высоким голенищем, имевшим следы подвязывания его к поясу, найден на территории древнего Ярославля. Исследователи назвали сапог охотничьей или болотной обувью. Между тем подобранные авторами аналоги такой обуви, а также результаты специальных краниологических исследований погребённых в комплексе сооружения № 76, где и был найден отмеченный сапог, определённо свидетельствуют о связях с Северо-Кавказским регионом [51, с. 196–197, 200–201].

Археологические и изобразительные материалы показывают полное тождество новгородской находки со средневековой обувью народов Северного Кавказа, хотя её реконструкция в некоторых случаях предполагает сочетание высоких чулок с низкими башмаками [13, с. 18–19, 58, ил. 1–4]. Изобразительные материалы, например грузинские фрески и чеканки, а также половецкие каменные изваяния показывают высокие мягкие сапоги с треугольным мысом, закрывавшим колени [52, с. 36–37, табл. 3: 15; 6: 23 и др.]. В описаниях материалов из русских городов такая обувь до сих пор не выделялась.

По предлагаемой атрибуции два известных сегодня голенища из раскопок в русских городах Новгороде и Ярославле, а также особые чехлы для амулетов находят аналоги на Северном Кавказе [53, с. 189–190].

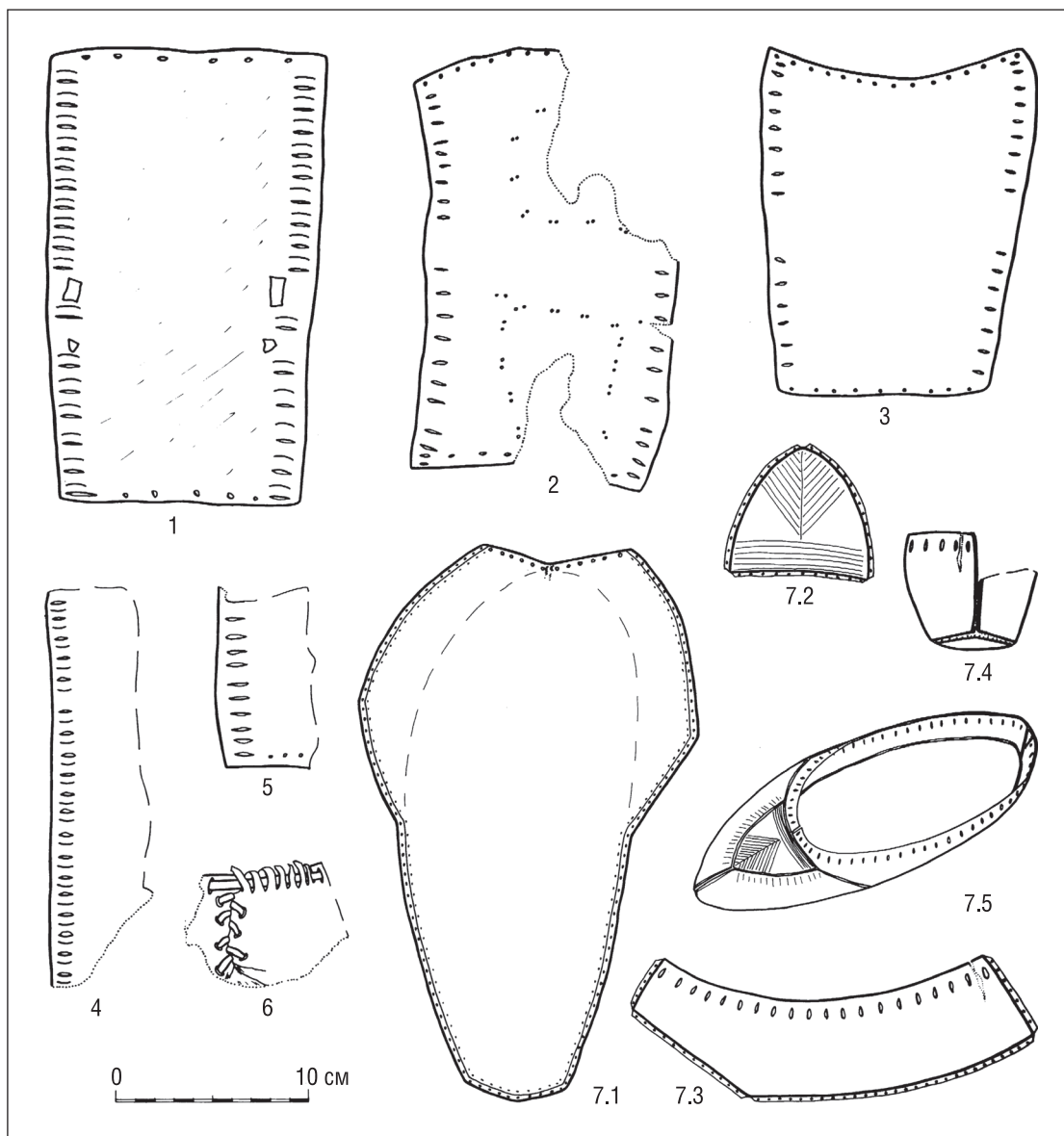
Погребальная обувь. Обувь из средневековых погребений, наряду с обрядом и другими археологическими признаками, также можно считать показателем внедрения в народные массы норм православного религиозного сознания. В средневековых погребениях найдена только кожаная обувь. Первую попытку выделить среди этой обуви бытовую (носимую при жизни) и специальную погребальную сделал А.В. Арциховский [54, с. 102]. Другие же исследователи замечали только сходство обиходной и погребальной древнерусской обуви.

Разбор известных в научной литературе описаний позволил автору выявить хронологическую закономерность. В погребениях XI–XV вв. встречается исключительно обиходная обувь, находящаяся в большом количестве в культурных слоях древнерусских городов. Эти погребения относятся к различным землям (княжествам) Древней Руси и представляют захоронения жителей как городов, так и сельской округи. Для



Рис. 23. Псков. Раскопки Петровские II–III. Погребальная обувь из «скудельни» (×2 – две идентичные детали)

монахов погребальной обувью были *каліги*, хотя трудно сказать, была ли это повседневная монашеская обувь или специально сделанная для погребения [55, с. 155–157].

Церковные и монастырские каноны начинают проникать в обряды, связанные с захоронением мирян, видимо, в конце XV–XVI вв. Это подтверждают раскопки ряда городских некрополей XVI–XVII вв., где встречены образцы специфической обуви, у которой верх скроен в виде выгнутой полосы кожи шириной 4–6 см и длиной 45–48 см. Равновеликие крылья раскройки сшивались выворотным швом на пятке (рис. 23). Другие образцы «покойницкой» обуви встречены в Новгороде на городском кладбище XVI–XVII вв. близ церкви Василия Парийского, в погребении № 7 под Мартирьевской папертью Новгородского Софийского собора, в могилах XVII в. на территории Тверского кремля и в других раскопанных археологами комплексах. Их можно относить к варианту «поршневидной» обуви.

Выводы. Изучение средневековой обуви, найденной в городах на территории древнерусского государства и Московского царства, особенно интенсивно проводилось в последние десятилетия. Полученные данные значительно расширяют и уточняют наши представления и о кожевенном ремесле, и об особенностях быта древних горожан. Сегодня можно говорить о складывании в XI в. самостоятельной производственной традиции в кожевенном ремесле на территории Древней Руси. В это же время складывается и своеобразная традиция изготовления и декора местных форм обуви. Были выработаны и развивались самобытные обувные конструкции.

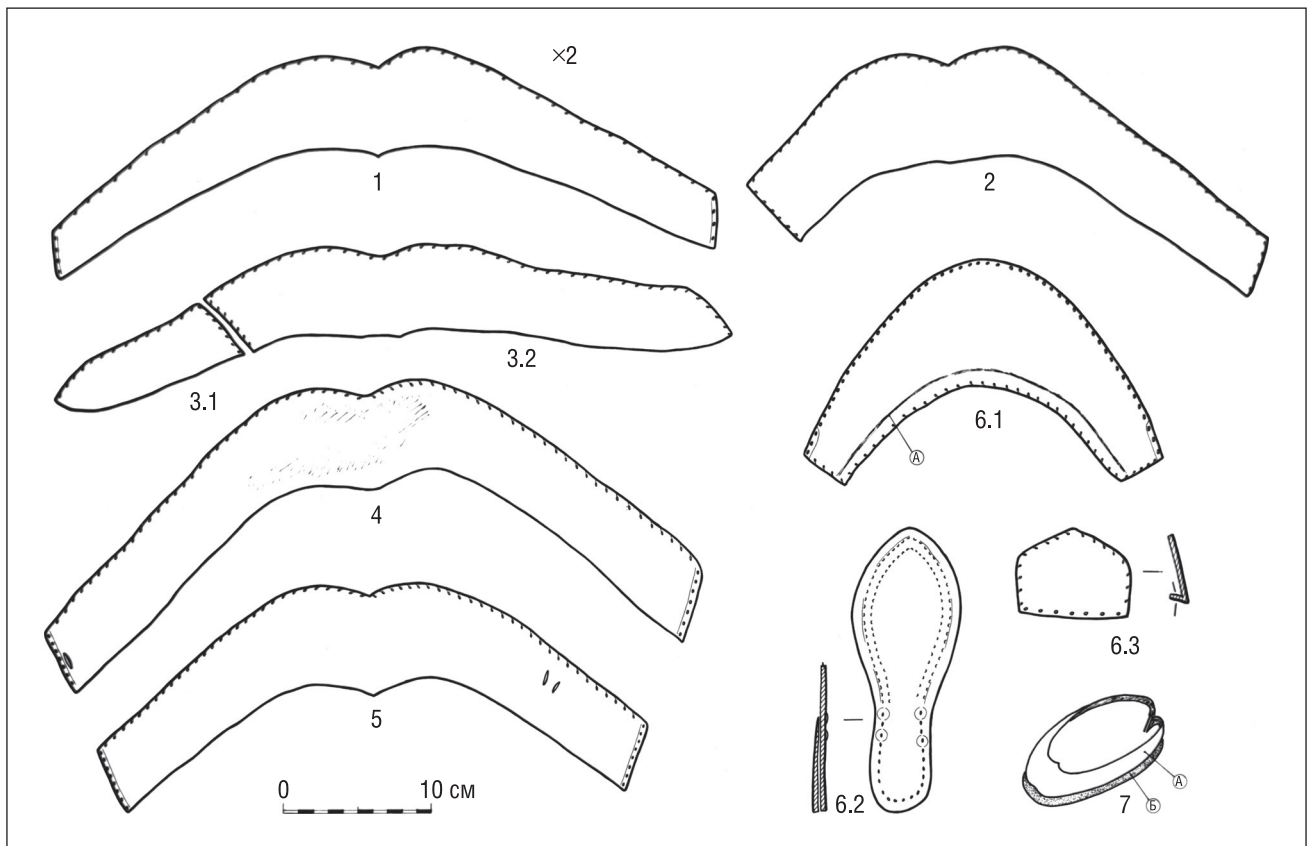
В развитии форм обуви выделяются относительно длительные (до 1–2 столетий) стилевые направления или стили и более динамично изменявшиеся (в пределах 40–50 лет) элементы обуви, которые можно назвать понятным для современности термином – мода. В этом плане древнерусская культура оказывается не менее динамичной, чем культура стран зарубежной Европы.

Дальнейшая разработка темы кожевенного ремесла на археологическом материале будет иметь одним из направлений уточнение датировок отдельных комплексов, содержащих кожевенные предметы, а также сужение хронологических рамок бытования слоёв и строительных горизонтов. Вместе с использованием статистических анализов при обработке массового кожевенного материала из средневековых культурных отложений появятся и новые уточнения времени бытования каждого вида и фасона обуви.

СПИСОК ЛИТЕРАТУРЫ

1. Древняя одежда народов Восточной Европы. М., 1986.
2. Рабинович М.Г. Очерки материальной культуры русского феодального города. М., 1988.
3. Изюмова С.А. К истории кожевенного и сапожного ремесел Новгорода Великого // МИА. № 65. 1959.
4. Курбатов А.В. Обувная мода в средневековой Руси (по находкам из раскопок в Твери) // Археология, история, нумизматика, этнография Восточной Европы. СПб., 2004.
5. Курбатов А.В. Кожевенное производство Твери XIII–XV вв. (по материалам раскопок Тверского кремля 1993–1997 гг.). СПб., 2004.
6. Лысенко П.Ф. Берестье. Минск, 1985.
7. Курбатов А.В. Обувная мода в костюме Московской Руси // Вестник ЛГУ им. А.С. Пушкина. Научный журнал. № 2. Серия история. СПб., 2009.
8. Курбатов А.В. Культура и ремесло русского заполярного города: кожаные изделия Мангазеи по раскопкам 2001–2007 гг. // Записки ИИМК РАН. Вып. 5. СПб., 2010.
9. Курбатов А.В. Новгородская «революция XII века» и прогресс в кожевенном ремесле // У истоков русской государственности. К 30-летию археологического изучения Новгородского Рюрикова Городища и Новгородской областной археологической экспедиции. Историко-археологический сборник. СПб., 2007.
10. Антропова Я.В. О редком виде кожаной обуви из раскопок в Старой Руссе // Новгород и Новгородская земля. История и археология. Вып. 17. Новгород, 2003.
11. Иерусалимская А.А. Кавказ на Шелковом пути: Каталог временной выставки. СПб., 1992.
12. Студенецкая Е.Н. Одежда народов Северного Кавказа XVIII–XX вв. М., 1989.
13. Доде З.В. Средневековый костюм народов Северного Кавказа. М., 2001.
14. Оятева Е.И. Обувь и другие кожаные изделия Земляного городища Старой Ладogi // АСГЭ. Вып. 7. Л., 1965.
15. Курбатов А.В. Начальный период сложения средневекового кожевенного ремесла на Руси // Ладога и Ладожская земля в эпоху средневековья. Вып. 2. СПб., 2008.
16. Курбатов А.В. Наследие М.К. Каргера: коллекция кожаных предметов из раскопок 1957 г. на Верхнем замке Полоцка // Раннесредневековые древности Северной Руси и ее соседей. СПб., 1999.
17. Оятева Е.И. Белозерская кожаная обувь // Голубева Л.А. Весь и славяне на Белом озере X–XIII вв. М., 1973.
18. Курбатов А.В. Кожаные изделия шведского периода из раскопок Ивангородской крепости // РА. 1995. № 2.
19. Визгалов Г.П., Пархимович С.Г., Курбатов А.В. Мангазея: кожаные изделия (материалы 2001–2007 гг.). Екатеринбург, 2011.
20. Курбатов А.В. Стиль и мода по материалам обуви средневековой Руси // Мода и дизайн: исторический опыт – новые технологии. Материалы 7-й Международной научной конференции. СПб., 30 июня – 3 июля 2004. СПб., 2004.
21. Оятева Е.И. Обувь и другие кожаные изделия древнего Пскова // АСГЭ. Вып. 4. Л., 1962.
22. Колчин Б.А., Рыбина Е.А. Раскоп на улице Кирова // Новгородский сборник. 50 лет раскопок Новгорода. М., 1982.
23. Курбатов А.В. Комплекс раннемосковского времени с Затьмацкого посада г. Твери // Археология и история Пскова и Псковской земли: Материалы 50 научного семинара. Псков, 2004.
24. Рабинович М.Г. О древней Москве. Очерки материальной культуры и быта горожан в XI–XVI вв. М., 1964.
25. Халиков А.Х. Археологические работы на предбулачной части посада Казани XV–XVI веков // Археологические открытия Урала и Поволжья. Сыктывкар, 1989.
26. Курбатов А.В. Рабочая одежда и обувь средневековых горожан // Археологические вести. № 17. СПб., 2011.
27. Лаврентьевская летопись // ПСРЛ. Т. 1. СПб., 1846.

28. *Осипов Д.О.* Обувь московской земли XII–XVIII вв. М., 2006. (Материалы охранных археологических исследований. Т. 7)
29. *Курбатов А.В.* Музееведение и археология – две составляющих в изучении древнерусской моды и кожевенного ремесла / Рец.: Осипов Д.О. Обувь московской земли XII–XVIII вв. 202 с.; 323 ил. 2006. М.: ИА РАН. Материалы охранных археологических исследований. Т. 7 // Археологические вести. № 15. СПб., 2008.
30. *Словарь русских говоров Сибири.* Т. 3. Новосибирск, 2002.
31. *Словарь русских народных говоров.* Вып. 27. Л., 1992.
32. *Словарь русского языка XI–XVII вв.* Вып. 1. М., 1975.
33. *Словарь русского языка XI–XVII вв.* Вып. 2. М., 1975.
34. *Словарь русского языка XI–XVII вв.* Вып. 4. М., 1977.
35. *Словарь русского языка XI–XVII вв.* Вып. 7. М., 1980.
36. *Словарь русского языка XI–XVII вв.* Вып. 8. М., 1981.
37. *Словарь русского языка XI–XVII вв.* Вып. 20. М., 1995.
38. *Словарь русского языка XI–XVII вв.* Вып. 22. М., 1996.
39. *Словарь промысловой лексики Северной Руси XV–XVII вв.* Вып. 1. СПб., 2003.
40. *Словарь русских народных говоров.* Вып. 2. 2-е изд. СПб., 2002.
41. *Словарь русских народных говоров.* Вып. 8. Л., 1972.
42. *Словарь русских народных говоров.* Вып. 24. Л., 1989.
43. *Курбатов А.В.* О специальной воинской обуви в средневековой России // «Краеугольный камень»: Археология, история, искусство, культура России и сопредельных стран. Т. 1. СПб., 2009.
44. *Словарь русского языка XVIII века.* Вып. 2. Л., 1985.
45. *Словарь русского языка XI–XVII вв.* Вып. 12. М., 1987.
46. *Осипов Д.О.* Кожаная обувь: информационные возможности археологических коллекций (по материалам раскопок в Москве) // РА. 2003. № 2.
47. *Курбатов А.В.* О времени появления валяной обуви в России // Мода и дизайн: исторический опыт – новые технологии. Материалы 8-й Международной научной конференции. СПб., 2005.
48. *Курбатов А.В.* Предохранительная обувь в Средневековье и Новое время: европейские традиции и русская действительность // Бюллетень ИИМК РАН. СПб., 2011. № 2.
49. *Курбатов А.В.* Этапы освоения Севера в связи с развитием кожевенного ремесла средневековой России // Археологические вести. № 14. СПб., 2007.
50. *Осипов Д.О.* К вопросу об атрибуции одной из категорий кожаных изделий // Археологические вести. № 17. СПб., 2011.
51. Девятое коллективное захоронение 1238 г. на территории Рубленого города в Ярославле (Результаты комплексного исследования) / *А.В. Энговатова, Е.Е. Антипина, Д.В. Власов, М.В. Добровольская, А.А. Карпухин, Д.О. Осипов* // Археология: история и перспективы. 5-я межрегиональная конференция. Ярославль, 2012.
52. *Плетнева С.А.* Половецкие каменные изваяния. М., 1974. (САИ. Вып. Е 4-2)
53. *Курбатов А.В.* «Инородные» кожаные предметы в средневековой Руси: движение людей и вещей // Stratum plus. № 5. 2011.
54. *Арциховский А.В.* Курганы вятичей. М., 1930.
55. *Курбатов А.В.* Погребальная обувь средневековой Руси // Археологические вести. № 9. СПб., 2002.

**Институт истории материальной культуры РАН,
Санкт-Петербург**

A.V. Kurbatov

FOOTWEAR FASHION IN MEDIEVAL RUSSIA

Summary

In recent years a considerable increase is observed in the number of published archaeological finds of leather ware, particularly footwear, from Russian medieval towns. Studies of this group of objects of material culture demonstrate a fairly dynamic change of the forms and styles of footwear enabling us to put forward a question of something like a medieval 'fashion' in Rus. It becomes clear that the phenomenon of the medieval footwear fashion was a feature common to all states and regions of Europe. Now it is certain that the styles and construction of footwear changed over each 50 years and, occasionally, some short-term fashions existed even for no longer than 20–25 years.

Generally, in the development of the forms of footwear, there are distinguished relatively stable (up to 1–2 centuries) style periods and more quickly changing (within a time span of 40–50 years or even shorter) elements of footwear which could be called 'fashion' in the clearer to us modern terms. In this respect, the Old-Russian culture proves to have been no less dynamical than that of the rest of Europe.

*The Institute for the History of Material Culture,
Russian Academy of Sciences,
18, Dvortsovaya Emb., Saint-Petersburg, 191186,
Russia
E-mail: alkurba@rambler.ru*